

NINJA®

BL800C
OWNER'S GUIDE
GUIDE DU
PROPRIÉTAIRE

Ultima™ Dual Stage Blender
Mélangeur à deux jeux de lames Ninja Ultima^{MC}



www.ninjakitchen.com



IMPORTANT SAFETY INSTRUCTIONS

For Household Use Only

WHEN USING ELECTRICAL APPLIANCES, BASIC SAFETY PRECAUTIONS SHOULD ALWAYS BE FOLLOWED, INCLUDING THE FOLLOWING:

READ ALL INSTRUCTIONS BEFORE USING YOUR NINJA ULTIMA™ DUAL STAGE BLENDER.

POLARIZED PLUG

WARNING: To reduce the risk of electric shock, this appliance has a polarized plug (one blade is wider than the other). This plug will fit into a polarized outlet only one way. If the plug does not fit fully into the outlet, reverse the plug. If it still does not fit, contact a qualified electrician to install the proper outlet. **DO NOT** modify the plug in any way.

⚠️ WARNING:

The top blades are not affixed to the pitcher. They are removable and very sharp. Handle with care!

WARNING:

TO REDUCE THE RISK OF FIRE, ELECTRIC SHOCK OR INJURY:

1. To protect against electrical shock, do not submerge the appliance or allow the power cord to come into contact with water or any other liquid.
2. **DO NOT** allow young children to operate the appliance or use as a toy. Close supervision is necessary when any appliance is used by or near children.
3. Never leave an appliance unattended when in use.
4. Turn the appliance off and remove the power cord from the electrical outlet when not in use, before assembling or disassembling parts and before cleaning. To unplug, grasp the plug and pull from the electrical outlet. Never pull from the power cord.
5. **DO NOT** abuse the power cord. Never carry the appliance by the power cord or yank it to disconnect from electrical outlet; instead grasp the plug and pull to disconnect.
6. **DO NOT** operate any appliance with a damaged cord or plug, or after the appliance malfunctions, has been dropped or damaged in any manner. This appliance has no serviceable parts. Return the appliance to EURO-PRO Operating LLC for examination, repair or adjustment.
7. **DO NOT** let the power cord hang over the edge of table or counter or touch hot surfaces such as the stove.
8. Always use the appliance on a dry, level surface.
9. Keep hands, hair, clothing, as well as utensils out of container while processing to reduce the risk of severe injury to persons or damage to the appliance. A scraper may be used but only when the appliance is off.



10. **CAUTION:** The top blades are not affixed to the pitcher, they are removable and extremely sharp. When handling the top blades do not hold blades, but rather always hold by the shaft. **Blades are sharp. Handle carefully!**
11. Avoid contact with moving parts.
12. **DO NOT attempt to sharpen blades.**
13. **DO NOT** use the appliance if either set of blades are bent or damaged.
14. **DO NOT** operate this appliance on or near any hot surfaces (such as gas or electric burner or in a heated oven).
15. The use of attachments or accessories including canning jars, not recommended by the manufacturer, may result in fire, electric shock or personal injury.
16. **DO NOT** remove the container from the motor base while the appliance is in operation. Always unplug the unit when not in use.
17. To reduce the risk of injury, **NEVER** operate the appliance without the lid in place; **DO NOT** try to defeat or bypass the interlock mechanism. When using the top blades, make sure they are properly installed before operating the appliance.
18. **DO NOT** expose containers to extreme temperature changes.
19. **CAUTION: DO NOT** process hot foods or hot liquids. Allow hot ingredients to cool before processing.
20. **DO NOT** overfill.
21. **DO NOT** operate the appliance empty.
22. To reduce the risk of burns, always allow the appliance to cool before taking off parts and before cleaning.
23. If the appliance overheats, a thermal switch will become activated and shut off the motor. To reset, unplug the appliance and let it cool down for approximately 15 minutes before using again.
24. In the event that the unit overloads, the control panel lights will flash and the unit will shut down. Unplug the unit and wait 15 minutes to reset.
25. **THIS PRODUCT IS INTENDED FOR HOUSEHOLD USE ONLY.** Do not use this appliance for anything other than its intended use. Do not use outdoors.
26. The maximum rating is based **without** the top blades inserted into the pitcher. This drives the greatest power. Other recommended attachments may draw significantly less power or current.
27. To reduce the risk of injury, never assemble the top blades in the pitcher without the pitcher properly attached to the motor base.
28. To avoid injury, never attempt to place the single serve blade assembly onto the motor base without first assembling the blade assembly to the single serve cup.

⚠ WARNING: Extension cords are not recommended for use with this product.

SAVE THESE INSTRUCTIONS

THIS BOOK COVERS MODEL NUMBER:

BL800C 30

TECHNICAL SPECIFICATIONS

Voltage:	120V., 60Hz.
Power:	1500 Watts
Pitcher Capacity:	2.1 Liters
	Max. liquid 1.9 Liters

Euro-Pro, Ninja, Ultima and Ninja Ultima are trademarks of Euro-Pro Operating LLC.



Contents

**Thank you for
purchasing the
Ninja Ultima™
Dual Stage
Blender.**

Getting to Know Your Ninja Ultima™ Dual Stage Blender	5
Using the Ninja Ultima™ Dual Stage Blender	7
Assembly and Use for the Pitcher	8
Usage, Blade Selection & Speed Settings	10
Care & Maintenance	11
Troubleshooting Guide	12
Replacement Parts	12
Warranty & Registration	25

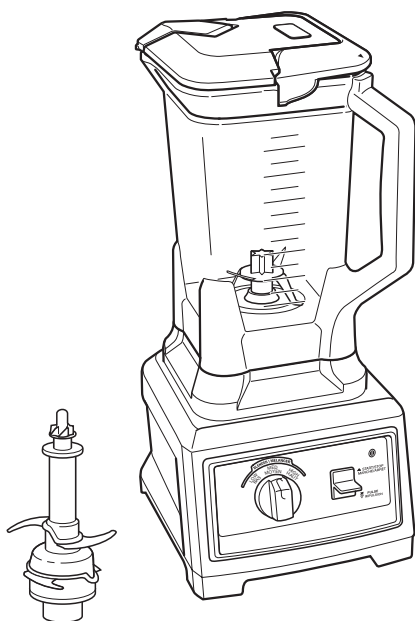

Getting To Know Your Ninja Ultima™ Dual Stage Blender

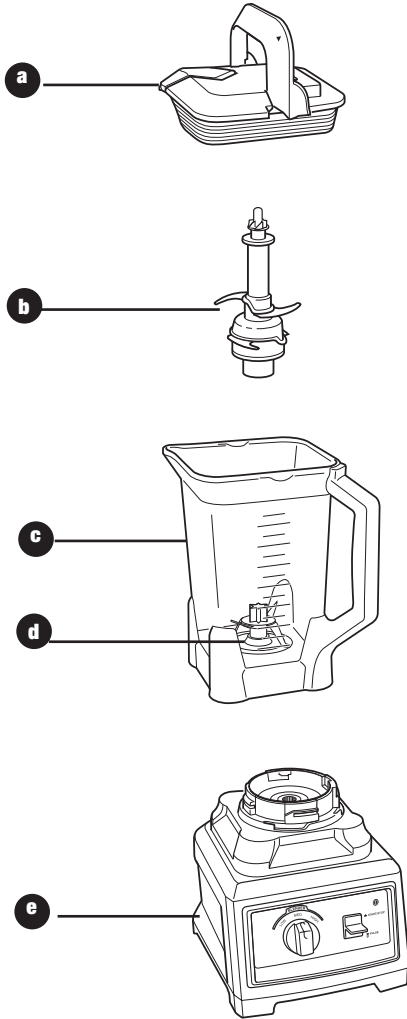

a Pitcher Lid with Locking Handle

b Top Blades (Removable)

c 2.1 L Pitcher

d Bottom Blades (Fixed)

e Motor Base

f Power Cord (not shown)

The Ninja Ultima™ Dual Stage Blender features a patented dual blade system and 2.5 peak horsepower motor for culinary precision at home. For best results, be sure to carefully read all the instructions contained in the manual before using this appliance.

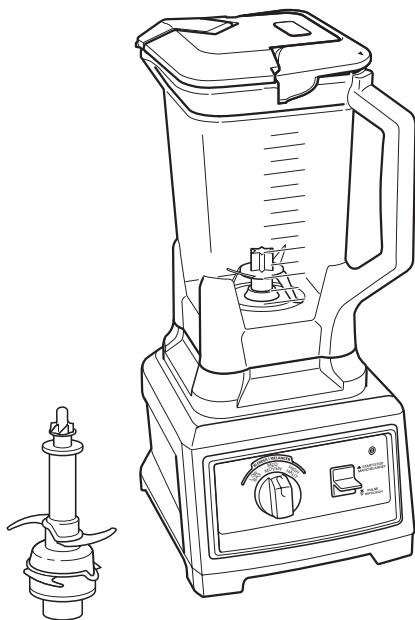

FEATURES:

- Patented Ninja Dual Stage Technology
- Extra Large Pitcher - BPA Free
- Drip-Free Pour Spout
- Easy to Clean Control Panel
- Sturdy, Non-Slip Base
- Hidden Drain Holes - prevent water build up from dishwasher
- Patented dual-blade system
- Lid featuring Smart Lid technology for easy release

Using the Ninja Ultima™ Dual Stage Blender

PLEASE KEEP THESE IMPORTANT SAFEGUARDS IN MIND WHEN USING THE APPLIANCE:

- ⚠ **IMPORTANT:** When using the top blades, always add the ingredients into the blender **AFTER** inserting the top blades.
- ⚠ **CAUTION:** Blades are sharp! Use extreme caution when handling the top blades. Always hold them by the shaft.
- ⚠ **IMPORTANT: DO NOT** attempt to operate the appliance without the lid on.
- ⚠ **IMPORTANT:** Never run the appliance empty.
- ⚠ **CAUTION: DO NOT** process food or liquids that are hot. Allow hot ingredients to cool before processing.
- ⚠ **WARNING:** Secure the appliance while in use by pressing down on the lid with one hand.
- ⚠ **CAUTION:** Never remove either container or try to remove the lid from the pitcher while the appliance is still running.
- ⚠ **WARNING:** Never leave the appliance unattended while in use.

- ⚠ **CAUTION:** If using the pour spout, ensure the lid is fully locked onto the blender pitcher.

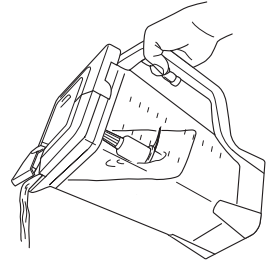

- ⚠ **CAUTION:** If pouring with the lid removed, ALWAYS remove the blade assembly first.

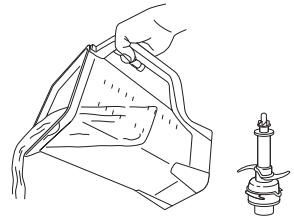

BEFORE FIRST USE

- 1 Remove all packaging material and labels from the appliance.
- 2 Wash the lid, pitcher and top blades in warm, soapy water with a soft cloth. **Use caution when washing the removable top blades as the blades are very sharp.** Rinse and dry thoroughly.

OR

- 3 All accessories are dishwasher safe except the motor base. When using the dishwasher, place the pitcher in the dishwasher. Place the lid on the top rack. Use caution when washing the removable top blades as the blades are very sharp. Always hold the top blades from the shaft.
- 4 Wipe the motor base clean with a damp cloth. Do not submerge the motor base in water or any other liquid.

Assembly

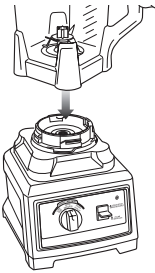

Fig. 1

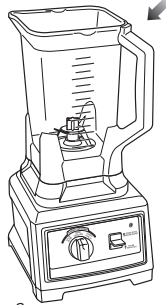

Fig. 3a



Fig. 4



Fig. 2

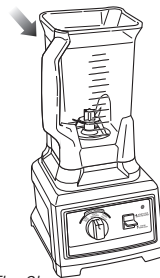

Fig. 3b

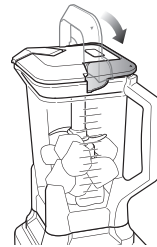

Fig. 5

⚠ IMPORTANT: Make sure that the motor base is plugged in for use.

- 1 Place the motor base on a clean, dry, level surface such as a counter or table top.
- 2 Align and lower the pitcher onto the motor base. (Fig. 1) Handle should be aligned slightly to the right of the "LOCK" symbol on the motor base.
- 3 Rotate the pitcher clockwise as far as it will go to lock in place. (Fig. 2)

NOTE: The pitcher can be placed on the motor base two ways; the handle can be on the front right corner or the front left corner. (Fig. 3a, Fig. 3b)

- 4 Holding the top blades by the top of the shaft, place it onto the bottom blades inside the pitcher. Ensure that the top blades are seated properly by standing upright in the pitcher. Do not operate the unit if the top blades are not upright at any time. (Fig. 4)

NOTE: The top blades will fit loosely on the bottom blades but will be secured once the lid is in place.

💡 TIP: When pureeing, use only the bottom blades for best results.

NOTE: The bottom blades are not removable.

- 5 When using the top blades, ensure blades are properly in place prior to adding ingredients. Add the ingredients to the pitcher, making sure that they do not exceed the 2.1 L mark on the pitcher.

NOTE: When blending any kind of liquids, such as mixtures of any drinks or smoothies, do not exceed the "MAX" liquid mark (1.9 L) on the pitcher.

NOTE: If you need to add additional ingredients while the appliance is processing, do not remove the lid. Turn the appliance off, open the pour spout cap and add any additional ingredients, close cap when complete.

- 6 Holding the lid by the handle in the upright position, place it on top of the pitcher aligning the arrow (♥) located on the lid with the arrow (▲) located on the pitcher's handle. (Fig. 5) Press the handle down until you hear a click.

Assembly and Use for the Pitcher - cont.

⚠ WARNING: Never leave the appliance unattended while in use.

USE

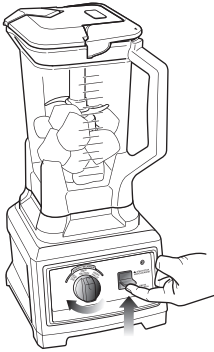

Fig. 6

- 7 Plug the motor base in for use.
- 8 Turn the Speed Dial to LOW. (Fig. 6) The power indicator light (Ⓢ) will now turn on. To start the blender, press the "Start/Stop/Pulse" toggle up to start processing. Slowly increase to desired speed.

NOTE: As a safety feature, the power indicator light (Ⓢ) will flash and the motor will not work if the pitcher and lid are not installed correctly.

NOTE: If you need to Pulse ingredients press down on the toggle in short intervals.

- 9 When you have reached your desired consistency, reduce speed slowly and stop the unit by pressing up on the Start/Stop/Pulse toggle.
- 10 Use the convenient pour spout when serving smoothies, juices and other beverages you have created! Push the pour spout back as far as it will go before pouring. For thicker consistencies, remove the lid and the top blades carefully (by the shaft), then empty the contents from the pitcher.
- 11 To remove the lid, press the release button on the lid, pull the lid handle up to a 90° angle and lift the lid off. Holding the pitcher with one hand while removing the lid with the other will provide the best leverage. Turn the pitcher counter clockwise and then lift off the base. Do not pour out ingredients without first carefully removing the top blades. (Fig. 7)

REMOVAL

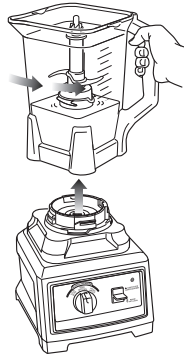

Fig. 7

⚠ CAUTION: Never insert your hands in the pitcher as the blades are sharp. Always use a spatula to dislodge food that has stuck to the sides of the pitcher.

- 12 Make sure that the unit is unplugged when not in use.

💡 TIPS:

- Use **LOW** when blending drinks and other blended items.
- Use **MEDIUM** when frozen blending, ice crushing or grinding dry ingredients.
- Use **HIGH** when creating purees such as sauces, dips and restaurant quality glazes. Top blades are needed to power through tough ingredients like ice, solid fruits and vegetables. If silky smooth results are desired, push down on the power toggle to turn off the power, carefully remove the top blades, replace the lid and continue processing.
- For softer ingredients, the bottom fixed blades are enough to fully process in one step.

⚠ CAUTION:

- If using the pour spout, ensure the lid is fully locked onto the blender pitcher.
- If pouring with the lid removed, ALWAYS remove the blade assembly first.

Function	Type of Food	Suggested Blade(s)	Speed Settings
Juices / Smoothies	Fruits Vegetables	Top blades & bottom blades	Pulse then HIGH
Ice Crushing / Frozen Blending	Ice Frozen fruit Ice cream	Top blades & bottom blades	Pulse then HIGH
Pureeing	Smooth soups Milkshakes Nut milks	Top blades & bottom blades* Bottom blades only*	HIGH
Emulsifying	Salad dressings Sauces	Bottom blades only	LOW or MED
Chopping	Salsa Vegetables Nuts	Top blades & bottom blades	Pulse
Mixing	Batters Dips	Bottom blades only	LOW or MED
Grinding	Meat	Top blades & bottom blades	Pulse
Nut Butters	Sunflower butter Peanut butter Almond butter	Top blades & bottom blades	HIGH
Milling Flours	Rice Quinoa Garbanzo Beans	Top blades & bottom blades	MED or HIGH

 ***TIPS:**

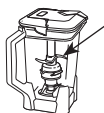

- Top blades are needed to power through tough ingredients like ice, solid fruits and vegetables. If silky smooth results are desired, carefully remove the top blades and continue processing.
- For softer ingredients, the bottom fixed blades are enough to fully process in one step.

Care & Maintenance

HOW TO CLEAN

⚠ CAUTION: Make sure that the motor base is unplugged from the power source before inserting or removing any attachment and before cleaning.

⚠ CAUTION: DO NOT immerse the motor base into water or any other liquid.

- 1 Separate/remove all parts from each other.
- 2 Clean the motor base with a damp cloth and wipe dry.
- 3 Place the pitcher in the dishwasher. Place the lid on the top rack. **Use caution when handling the blade assemblies as the blades are very sharp. Always hold the top blades from the shaft.**

NOTE: You may also wash the container by filling $\frac{3}{4}$ of the container with warm water and a drop of dish washing detergent, placing the lid on and pressing the pulse button a few times. Once clean, remove the container from the motor base. Rinse the pitcher and lid under running water. Allow all the parts to dry before storing.

Please call customer service if any servicing needs to be performed on the appliance at 1-877-646-5288.

HOW TO STORE

- 1 Store the Ninja Ultima™ Dual Stage Blender upright with the pitcher on the motor base, top blades inside the pitcher and lid on the pitcher.

RESETTING THE MOTOR THERMOSTAT

The Ninja Ultima™ Dual Stage Blender features a unique safety system which prevents damage to the unit's motor and drive system should you inadvertently overload your appliance. If the appliance is being overloaded, the motor will stop and the power indicator light will flash. To reset the appliance, follow the resetting procedure below:

- 1 Unplug the appliance from the electrical outlet.
 - 2 If using the top blades, carefully remove them by the shaft, ensuring that no food is jamming the top or bottom cutting blades.
- ⚠ CAUTION:** The blades are extremely sharp - handle with care! **Always hold the top blades from the shaft.**
- 3 Allow the appliance to cool for approximately 15 minutes.
 - 4 Re-install the container onto the base, carefully re-insert the top blades (if using) and re-plug the appliance into the electrical outlet.

NOTE: Ensure that the top blades are seated properly by standing the blades upright in the pitcher. If the top blade is not seated properly, carefully check the underside of the top blade assembly to ensure there's no food in the way. Rinse if necessary. Do not operate if the top blades are not upright at any time.

- 5 Proceed to use the appliance as before, making sure not to exceed the recommended maximum capacities.

PROBLEMS	POSSIBLE REASONS & SOLUTIONS
<p>Motor doesn't start or attachment doesn't rotate.</p>	<p>Make sure the pitcher is securely placed on motor base.</p> <p>Make sure the lid is securely on pitcher in the correct position (align arrows).</p> <p>The appliance is unplugged. Plug the unit in, turn the Speed Dial to the desired speed setting and press the Start toggle up to turn "On".</p> <p>Check that the plug is securely inserted into the electrical outlet.</p> <p>Check the fuse or circuit breaker.</p> <p>The unit has overloaded. The appliance will stop and the power indicator light will flash. Unplug and wait approximately 15 minutes before using again.</p> <p>The unit has overheated. Unplug and wait approximately 15 minutes before using again.</p>
<p>Food is unevenly chopped.</p>	<p>You are chopping too much food at one time. Try processing smaller amounts per batch.</p>
<p>Food is chopped too fine or is too watery.</p>	<p>The food has been over processed. Use short pulses for best results.</p>
<p>Food collects on lid or on the sides of the container.</p>	<p>The mixture is too thick. Add more liquid.</p>
<p>You cannot achieve snow from solid ice.</p>	<p>Do not use ice that has been sitting out or has started to melt. Use ice straight from the freezer. Pulse for best results.</p>

Replacement Parts

ORDERING REPLACEMENT PARTS

To order additional parts and attachments, please visit our website: www.ninjakitchen.com or feel free to contact customer service at 1-877-646-5288 or e-mail us at customer-services@euro-pro.com.

MESURES DE SÉCURITÉ IMPORTANTES

Pour usage domestique seulement

CERTAINES CONSIGNES DE SÉCURITÉ DE BASE DOIVENT TOUJOURS ÊTRE RESPECTÉES LORS DE L'UTILISATION DE VOTRE APPAREIL ÉLECTRIQUE, NOTAMMENT :

LISEZ TOUTES LES INSTRUCTIONS AVANT D'UTILISER VOTRE MÉLANGEUR À DEUX JEUX DE LAMES NINJA ULTIMA^{MC}.

FICHE POLARISÉE

AVERTISSEMENT : Afin de réduire les risques de décharge électrique, cet appareil a été muni d'une fiche polarisée (une broche est plus large que l'autre). Cette fiche ne s'insère que dans un seul sens dans une prise polarisée. Si la fiche ne s'insère pas complètement dans la prise de courant, inversez-la. Si elle ne s'adapte toujours pas, contactez un électricien compétent afin d'installer la prise appropriée. N'altérez la fiche d'**AUCUNE** façon.

⚠ AVERTISSEMENT :
Les lames supérieures ne sont pas fixées au récipient. Elles sont amovibles et très tranchantes. Manipulez-les avec soin.

AVERTISSEMENT : POUR RÉDUIRE LE RISQUE D'INCENDIE, D'ÉLECTROCUTION ET DE BLESSURES :

1. Pour éviter les risques d'électrocution, n'immergez pas l'appareil et assurez-vous que le cordon d'alimentation n'entre pas en contact avec l'eau ou un autre liquide.
2. **NE permettez PAS** aux jeunes enfants d'utiliser l'appareil ou de s'en servir comme jouet. Une surveillance attentive est nécessaire lors de l'emploi par des enfants ou à proximité de ceux-ci.
3. Ne laissez jamais l'appareil sans surveillance pendant l'utilisation.
4. Veuillez éteindre l'appareil et débrancher le cordon d'alimentation de la prise de courant lorsque l'appareil n'est pas utilisé et avant le nettoyage, l'assemblage ou le démontage des pièces. Pour débrancher l'appareil, tirez sur la fiche et retirez-la de la prise d'alimentation. Ne tirez jamais sur le cordon.
5. **PRENEZ SOIN** du cordon d'alimentation. Ne transportez jamais l'appareil en le tenant par le cordon. Ne débranchez jamais l'appareil de l'alimentation électrique en tirant sur le cordon. Agrippez plutôt la fiche et tirez dessus pour la débrancher.
6. **N'UTILISEZ PAS** l'appareil si sa fiche ou son cordon sont endommagés, s'il a fait défaut ou s'il a été échappé ou endommagé. Cet appareil ne contient aucune pièce pouvant être réparée par l'utilisateur. Retournez l'appareil à EURO-PRO Operating LLC pour vérification, réparation ou réglage.
7. **NE laissez PAS** le cordon dépasser d'une table ou d'un comptoir. Ne le laissez pas entrer en contact avec des surfaces chaudes, comme la cuisinière.
8. Posez toujours l'appareil sur une surface sèche et de niveau.

9. Afin de réduire le risque de blessures graves ou de dommages à l'appareil, gardez les mains, les cheveux, les vêtements et les ustensiles hors du récipient pendant l'utilisation. Vous pouvez utiliser une raclette, mais seulement lorsque le mélangeur est éteint.
10. **MISE EN GARDE :** Les lames supérieures ne sont pas fixées au récipient; elles sont amovibles et très tranchantes. Lorsque vous manipulez les lames supérieures, ne les touchez pas directement; tenez l'arbre de cette pièce. **Les lames sont coupantes. Manipulez-les avec soin!**
11. Évitez le contact avec les pièces mobiles.
12. **NE tentez PAS d'affûter les lames.**
13. **N'utilisez PAS** l'appareil si l'un des jeux de lames est tordu ou endommagé.
14. **N'utilisez PAS** cet appareil sur une surface chaude ou près de celle-ci (brûleur à gaz, plaque électrique ou four chaud).
15. L'utilisation d'accessoires non recommandés par le fabricant, y compris des bocaux de conserve, peut causer un incendie ou des blessures, ou entraîner l'électrocution.
16. **Ne retirez PAS** le récipient du bloc-moteur lorsque l'appareil est en marche. Débranchez toujours l'appareil lorsque vous ne l'utilisez pas.
17. Pour réduire le risque de blessure, n'allumez **JAMAIS** l'appareil sans d'abord mettre le couvercle en place; **NE tentez PAS** de contourner ou de désactiver le mécanisme de verrouillage. Lorsque vous utilisez le jeu de lames supérieur, assurez-vous qu'il est bien installé avant d'utiliser l'appareil.
18. **N'exposez PAS** les récipients à des changements extrêmes de température.
19. **MISE EN GARDE : NE mélangez PAS** des aliments ou des liquides chauds. Laissez refroidir les aliments chauds avant de les mélanger.
20. **NE remplissez PAS** excessivement le récipient.
21. **NE faites PAS** fonctionner l'appareil à vide.
22. Pour réduire les risques de brûlures, laissez toujours refroidir l'appareil avant de démonter les pièces et de nettoyer l'appareil.
23. En cas de surchauffe de l'appareil, le disjoncteur thermique coupe le moteur. Pour le réinitialiser, débranchez l'appareil et laissez-le refroidir pendant environ 15 minutes avant de l'utiliser de nouveau.
24. En cas de surcharge de l'appareil, les témoins du panneau de commande clignoteront et l'appareil s'éteindra. Débranchez l'appareil et attendez 15 minutes pour qu'il se réinitialise.
25. **CET APPAREIL EST CONÇU POUR UN USAGE DOMESTIQUE SEULEMENT.** N'utilisez l'appareil qu'aux fins pour lesquelles il est prévu. N'utilisez pas cet appareil à l'extérieur.
26. La puissance maximale correspond à l'utilisation du récipient **sans** les lames supérieures intégrées. Cette utilisation exige la plus grande puissance. D'autres accessoires recommandés par le fabricant peuvent nécessiter une puissance ou un courant nettement inférieur.
27. Pour réduire le risque de blessure, n'insérez jamais le jeu de lames supérieur avant d'avoir fixé le récipient au bloc-moteur.
28. Pour éviter les blessures, ne jamais tenter de placer la lame pour portion individuelle sur le bloc moteur sans avoir, au préalable, vissé la lame au gobelet de portion individuelle.

⚠ AVERTISSEMENT :

Il n'est pas recommandé d'utiliser des rallonges électriques pour brancher cet appareil.

CONSERVEZ CES INSTRUCTIONS

CE MANUEL COUVRE LE MODÈLE SUIVANT :

BL800C 30

SPÉCIFICATIONS TECHNIQUES

Tension : 120V., 60Hz.

Intensité : 1500 Watts

Capacité du récipient : 2,1 L

Max. liquides 1,9 L

Euro-Pro, Ninja, Ultima et Ninja Ultima sont des marques de commerce de Euro-Pro Operating LLC.



Table des matières

**Merci d'avoir
acheté le
mélangeur à
deux jeux de
lames Ninja
Ultima^{MC}**

Familiarisez-vous avec votre mélangeur à deux jeux de lames Ninja Ultima ^{MC}	17
Utilisation du mélangeur à deux jeux de lames Ninja Ultima ^{MC}	19
Assemblage et utilisation du récipient.....	20
Utilisation, sélection des lames et réglages de la vitesse.....	22
Soins et entretien.....	23
Guide de dépannage	24
Pièces de rechange.....	24
Garantie et enregistrement	26

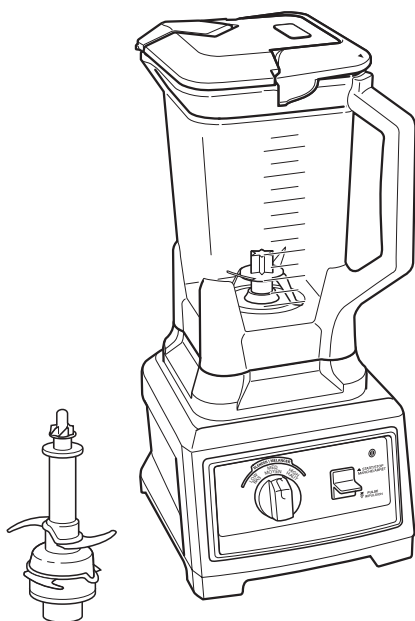

Familiarisez-vous avec votre mélangeur à deux jeux de lames Ninja Ultima^{MC}

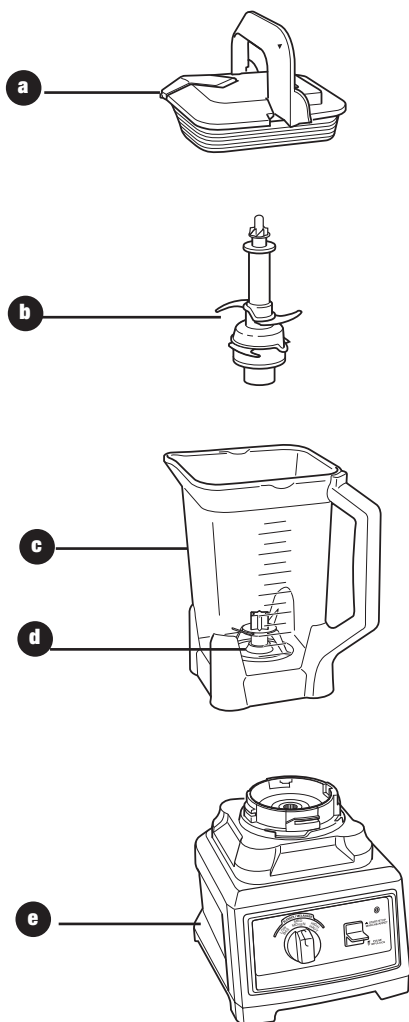

a Couvercle du récipient avec poignée de verrouillage

b Lames supérieures (amovibles)

c Récipient de 2,1 L

d Lames inférieures (fixés)

e Bloc-moteur

f Cordon d'alimentation (non illustré)

Le mélangeur à deux jeux de lames Ninja Ultima^{MC} comporte un système de deux jeux de lames breveté et un moteur de puissance de pointe de 2,5 chevaux-puissance pour accomplir des tâches culinaires de précision à la maison. Pour de meilleurs résultats, assurez-vous de lire attentivement toutes les instructions du manuel avant d'utiliser cet appareil.

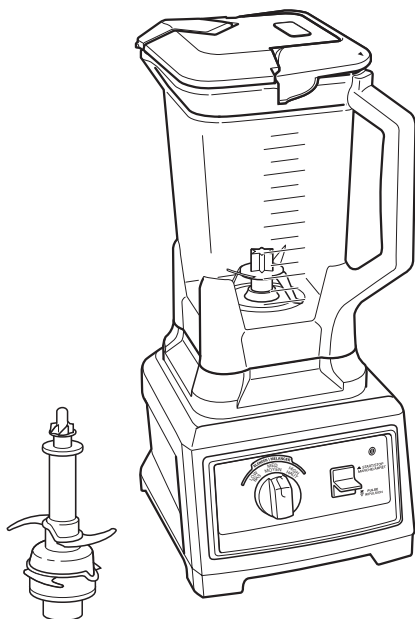

CARACTÉRISTIQUES :

- Technologie à deux jeux de lames Ninja brevetée
- Très grand récipient de 2.1 Litre – sans bisphénol A (BPA)
- Bec verseur antigoutte
- Panneau de commande facile à nettoyer
- Bloc-moteur robuste et antidérapant
- Orifices de drainage dissimulés – préviennent l'accumulation d'eau dans le lave-vaisselle
- Système de deux jeux de lames breveté
- Couvercle doté de la technologie intelligente Smart Lid, qui se détache facilement

VEUILLEZ GARDER À L'ESPRIT CES DIRECTIVES DE SÉCURITÉ IMPORTANTES LORSQUE VOUS UTILISEZ L'APPAREIL :

- ⚠ **IMPORTANT :** Lorsque vous utilisez le jeu de lames supérieur, insérez toujours les lames supérieures dans le mélangeur **AVANT** d'ajouter les ingrédients.
- ⚠ **MISE EN GARDE :** Les lames sont coupantes! Soyez extrêmement prudent lorsque vous manipulez le jeu de lames supérieur. Manipulez toujours cette pièce en tenant l'arbre.
- ⚠ **IMPORTANT :** **NE mettez PAS** l'appareil en marche sans d'abord mettre le couvercle.
- ⚠ **IMPORTANT :** Ne faites pas fonctionner l'appareil à vide.
- ⚠ **MISE EN GARDE :** **Ne mélangez PAS** des aliments ou des liquides chauds. Laissez refroidir les aliments chauds avant de les mélanger.
- ⚠ **AVERTISSEMENT :** Pendant l'utilisation, verrouillez l'appareil en appuyant sur le couvercle avec votre main.
- ⚠ **MISE EN GARDE :** Ne retirez jamais l'un des récipients et ne tentez pas de retirer le couvercle du récipient lorsque l'appareil est en marche.
- ⚠ **AVERTISSEMENT :** Ne laissez jamais l'appareil sans surveillance pendant l'utilisation.

- ⚠ **MISE EN GARDE :** Si vous versez un mélange par le bec verseur, assurez-vous que le couvercle est bien sécurisé sur le pichet.

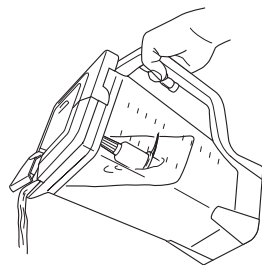

- ⚠ **MISE EN GARDE :** Si vous transvidez le contenu du récipient sans le couvercle, enlevez TOUJOURS le jeu de lames d'abord.

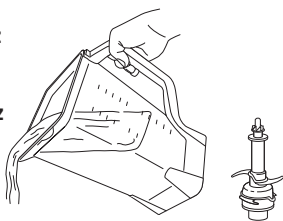

AVANT LA PREMIÈRE UTILISATION

- 1 Retirez tous les composants d'emballage et toutes les étiquettes de l'appareil.
- 2 Avec un linge doux, lavez le couvercle, le récipient et le jeu de lames supérieur à l'eau savonneuse tiède. **Soyez prudent lorsque vous nettoyez le jeu de lames supérieur amovible, car les lames sont très coupantes.** Rincez et séchez complètement.

OU

- 3 À l'exception du bloc-moteur, tous les accessoires peuvent être nettoyés au lave-vaisselle. Si vous utilisez le lave-vaisselle, déposez-y le récipient. Mettez le couvercle dans le panier supérieur. Soyez prudent lorsque vous nettoyez le jeu de lames supérieur amovible, car les lames sont très coupantes. Manipulez toujours le jeu de lames supérieur en tenant l'arbre.
- 4 Pour nettoyer le bloc-moteur, essuyez-le avec un linge humide. N'immergez pas le bloc-moteur dans l'eau ni dans un autre liquide.

ASSEMBLAGE

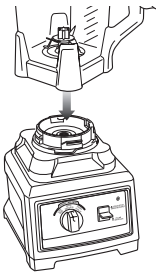

Fig. 1

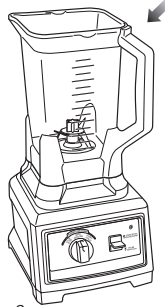

Fig. 3a



Fig. 4



Fig. 2

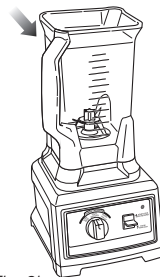

Fig. 3b

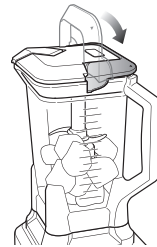

Fig. 5

▲ IMPORTANT : Assurez-vous que le bloc-moteur est branché pour utiliser l'appareil.

- 1 Déposez le bloc-moteur sur une surface propre, sèche et de niveau, comme un comptoir ou une table.
- 2 Alignez et déposez le récipient sur le bloc-moteur. (Fig. 1) La poignée doit être légèrement orientée à la droite du symbole de verrouillage « **LOCK** » du bloc-moteur.
- 3 Faites tourner le récipient dans le sens des aiguilles d'une montre jusqu'à ce qu'il soit verrouillé en place. (Fig. 2)

REMARQUE : Il est possible d'insérer le récipient sur le bloc-moteur de deux façons, soit la poignée en avant vers la droite ou vers la gauche. (Fig. 3a, Fig. 3b)

- 4 En tenant l'arbre du jeu de lames supérieur, insérez celui-ci dans le récipient. Assurez-vous que le jeu de lames supérieur est bien logé en position verticale dans le récipient. Ne mettez pas l'appareil en marche si le jeu de lames supérieur n'est pas en position verticale, et ce, en tout temps. (Fig. 4)

REMARQUE : Le jeu de lames supérieur est fixé de manière amovible sur les lames inférieures, mais il sera verrouillé en place lorsque vous mettez le couvercle sur le récipient.

💡 CONSEIL : Pour obtenir de meilleurs résultats lorsque vous faites des purées, utilisez les lames inférieures uniquement..

REMARQUE : Les lames inférieures sont fixes.

- 5 Ajoutez les ingrédients dans le récipient, en vous assurant qu'ils ne dépassent pas la ligne de remplissage de 2.1 L.

REMARQUE : Lorsque vous mélangez tout type de liquides, tels que boissons ou smoothies, assurez-vous que les ingrédients ne dépassent pas la ligne de remplissage « **MAX** » pour les liquides (1.9 L) du récipient.

REMARQUE : Si vous devez ajouter des ingrédients supplémentaires pendant l'utilisation du mélangeur, ne retirez pas le couvercle. Ouvrez le capuchon du bec verseur et ajoutez les ingrédients supplémentaires; fermez le capuchon lorsque vous avez terminé.

- 6 En tenant le couvercle par la poignée et en position verticale, déposez-le sur le récipient en alignant la flèche (▼) sur le couvercle avec la flèche (▲) de la poignée du récipient. (Fig. 5) Enfoncez la poignée jusqu'à ce que vous entendiez un clic.

Assemblage et utilisation du récipient de 2.1 L. – suite

⚠ AVERTISSEMENT : Ne laissez jamais l'appareil sans surveillance pendant l'utilisation.

UTILISATION

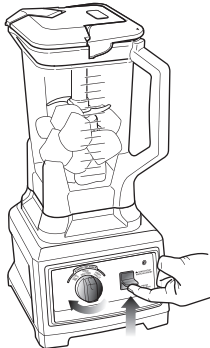

Fig. 6

- 7 Branchez le bloc-moteur pour utiliser l'appareil.
- 8 Tournez le bouton de commande de vitesse à **BAS**. (Fig. 6)
Le témoin d'alimentation (Ⓛ) s'allumera à ce moment. Pour mettre en marche le mélangeur, déplacez le commutateur « Start/Stop/Pulse » (marche/arrêt/impulsion) vers le haut pour démarrer l'appareil.

REMARQUE : Par mesure de sécurité, le témoin d'alimentation (Ⓛ) clignotera et le moteur ne démarrera pas lorsque le récipient et le couvercle ne sont pas installés correctement.

REMARQUE : Si vous devez trancher des ingrédients par impulsion, appuyez brièvement sur le commutateur plusieurs fois.

- 9 Lorsque vous avez obtenu la consistance désirée, réduisez lentement la vitesse et éteignez l'appareil en soulevant le commutateur « Start/Stop/Pulse » (marche/arrêt/impulsion).
- 10 Utilisez le bec verseur pratique lorsque vous servez les frappés aux fruits (smoothies), les jus et les autres boissons que vous avez préparées! Poussez le bec verseur vers l'arrière, aussi loin que possible, avant de verser le contenu du récipient. Pour obtenir une consistance plus épaisse, retirez doucement le couvercle et le jeu de lames supérieur (en le tenant par l'arbre), puis videz le récipient.
- 11 Pour retirer le couvercle, appuyez sur son bouton de déclenchement, tirez sur la poignée du couvercle à un angle de 90° et soulevez celui-ci. Pour une efficacité optimale, tenez le pichet d'une main et utilisez l'autre main pour retirer le couvercle. Tournez le récipient dans le sens contraire des aiguilles d'une montre et soulevez-le pour l'enlever du bloc-moteur. Enlevez toujours soigneusement le jeu de lames supérieur avant de verser le contenu du récipient. (Fig. 7)

DÉMONTAGE

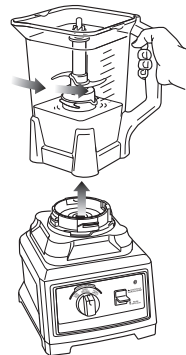

Fig. 7

⚠ MISE EN GARDE : N'insérez jamais les mains dans le récipient, car les lames sont coupantes. Utilisez toujours une raclette pour déloger les aliments collés aux parois du récipient.

- 12 Assurez-vous que l'appareil est débranché lorsqu'il n'est pas utilisé.

💡 CONSEILS :

- Utilisez le réglage de vitesse **BAS** pour mélanger des boissons et d'autres aliments mélangés préalablement.
- Utilisez le réglage de vitesse **MOYEN** pour mélanger des aliments surgelés, concasser de la glace et broyer des ingrédients secs.
- Utilisez le réglage de vitesse **HAUT** pour produire des purées, des sauces, des trempettes et des garnitures à glacer de qualité professionnelle. Il faut utiliser le jeu de lames supérieur pour traiter des ingrédients durs, comme la glace ainsi que des fruits et des légumes entiers. Pour obtenir une consistance très veloutée, éteignez l'appareil en appuyant sur le commutateur d'alimentation, puis retirez délicatement le jeu de lames supérieur, remettez le couvercle et continuez le mélange
- Pour les ingrédients plus mous, les lames inférieures sont suffisantes pour mélanger les aliments en une seule étape.

⚠ MISE EN GARDE :

- Si vous versez un mélange par le bec verseur, assurez-vous que le couvercle est bien sécurisé sur le pichet.
- Si vous transvidez le contenu du récipient sans le couvercle, enlevez **TOUJOURS** le jeu de lames d'abord.

Fonction	Type d'aliment	Jeu(x) de lames suggéré(s)	Réglages de vitesse
Jus / frappés aux fruits	Fruits Légumes	Lames inférieures et jeu lames supérieur	Réglage par impulsion « Pulse », puis BAS
Glace concassée / mélange surgelé	Glace Fruits surgelés Crème glacée	Lames inférieures et jeu lames supérieur	Réglage par impulsion « Pulse », puis BAS
Purée	Potages veloutés Laits frappés Laits de noix	Lames inférieures et jeu lames supérieur* Lames inférieures seulement*	HAUT
Émulsion	Vinaigrettes Sauces	Lames inférieures seulement	BAS ou MOYEN
Hachage	Salsa Légumes Noix	Lames inférieures et jeu lames supérieur	Impulsion « Pulse »
Mélange	Préparations de pâte Tremettes	Lames inférieures seulement	BAS ou MOYEN
Broyage	Viandes	Lames inférieures et jeu lames supérieur	Impulsion « Pulse »
Beurres de noix	Beurre de tournesol Beurre d'arachide Beurre d'amande	Lames inférieures et jeu lames supérieur	HAUT
Mouture de farines	Riz Quinoa Pois chiches	Lames inférieures et jeu lames supérieur	MOYEN ou HAUT



*CONSEILS :

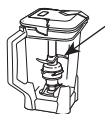

- Il faut utiliser le jeu de lames supérieur pour traiter des ingrédients durs, comme la glace ainsi que des fruits et des légumes entiers. Pour obtenir une consistance très veloutée, retirez délicatement le jeu de lames supérieur et continuer le mélange.
- Pour les ingrédients plus mous, les lames inférieures sont suffisantes pour transformer les aliments en une seule étape.

Soins et entretien

NETTOYAGE

- ▲ MISE EN GARDE :** Assurez-vous que le bloc-moteur est débranché avant d'insérer ou de retirer des accessoires afin de les laver.
- ▲ MISE EN GARDE :** N'immergez pas le bloc-moteur dans l'eau ni dans un autre liquide.
- 1 Retirez et désassemblez toutes les pièces.
 - 2 Nettoyez le bloc-moteur avec un linge humide et essuyez-le pour le sécher.
 - 3 Mettez le récipient dans le lave-vaisselle. Mettez le couvercle dans le panier supérieur. **Soyez prudent lorsque vous nettoyez les jeux de lames, car les lames sont très coupantes. Manipulez toujours le jeu de lames supérieur en tenant l'arbre.**

REMARQUE : Pour nettoyer le récipient, vous pouvez aussi les remplir au trois quarts d'eau tiède avec une goutte de détergent à vaisselle. Mettez ensuite le couvercle sur le récipient et appuyez sur la touche d'impulsion à quelques reprises. Une fois propre, retirez le récipient ou le gobelet du bloc-moteur. Rincez le récipient et le couvercle à l'eau courante. Laissez sécher toutes les pièces avant de les ranger.

Veillez appeler le Service à la clientèle au 1-877-646-5288 si l'appareil nécessite une réparation ou un entretien poussé.

RANGEMENT

- 1 Rangez le mélangeur à deux jeux de lames Ninja Ultima^{MC} en position verticale en fixant le récipient au bloc-moteur, avec le jeu de lames supérieur inséré et le couvercle sur le récipient.

RÉINITIALISATION DU THERMOSTAT DU MOTEUR

Le mélangeur à deux jeux de lames Ninja Ultima^{MC} comporte un mécanisme de sécurité pour prévenir les dommages au moteur et au système d'entraînement en cas de surcharge accidentelle de votre appareil. En cas de surcharge du mélangeur, le moteur s'éteint et le témoin d'alimentation clignote. Pour réinitialiser l'appareil, suivez la procédure ci-dessous :

- 1 Débranchez l'appareil de la prise électrique.
- 2 Si vous utilisez le jeu de lames supérieur, retirez-le délicatement en le tenant par l'arbre, en vous assurant qu'il n'y a aucun aliment coincé au-dessus ou sous les lames de coupe.

▲ MISE EN GARDE : Les lames sont très coupantes – manipulez-les avec soin! **Manipulez toujours le jeu de lames supérieur en tenant l'arbre.**

- 3 Laissez refroidir l'appareil pendant environ 15 minutes.
- 4 Remettez le récipient sur le bloc-moteur, réinsérez délicatement le jeu de lames supérieur (le cas échéant) dans le récipient et branchez l'appareil dans la prise électrique.

REMARQUE : Assurez-vous que le jeu de lames supérieur est bien logé en insérant les lames en position verticale dans le récipient. Si le jeu de lames supérieur n'est pas logé adéquatement sur l'arbre cannelé, vérifiez qu'il n'y a pas d'aliments coincés sous l'assemblage des lames. Rincez le jeu de lames au besoin. Ne mettez pas l'appareil en marche si le jeu de lames supérieur n'est pas en position verticale, et ce, en tout temps.

- 5 Utilisez l'appareil comme d'habitude, en veillant à ne pas excéder la capacité maximale.

PROBLÈMES	CAUSES PROBABLES ET SOLUTIONS
<p>Le moteur ne démarre pas ou l'accessoire ne tourne pas.</p>	<p>Assurez-vous que le récipient est solidement fixé au bloc-moteur.</p> <p>Assurez-vous que le couvercle est solidement fixé au récipient, dans la bonne position (alignez les flèches).</p> <p>L'appareil est débranché. Branchez l'appareil, puis tournez le bouton de commande de vitesse au réglage de vitesse souhaité et soulevez le commutateur à la position de marche « On ».</p> <p>Vérifiez que la fiche est bien branchée dans la prise électrique.</p> <p>Vérifiez le fusible et le disjoncteur.</p> <p>Surcharge de l'appareil. L'appareil s'éteint et le témoin d'alimentation clignote. Débranchez l'appareil et attendez environ 15 minutes avant de l'utiliser de nouveau.</p> <p>L'appareil surchauffe. Débranchez l'appareil et attendez environ 15 minutes avant de l'utiliser de nouveau.</p>
<p>Les aliments ne sont pas hachés uniformément.</p>	<p>Vous hachez trop d'aliments à la fois. Essayez de hacher de plus petites quantités à la fois.</p>
<p>Les aliments sont hachés trop finement ou sont trop liquides.</p>	<p>Vous avez haché les aliments trop longtemps. Utilisez des impulsions plus brèves pour obtenir de meilleurs résultats.</p>
<p>Les aliments s'accumulent dans le couvercle ou sur les parois du récipient.</p>	<p>La consistance du mélange est trop épaisse. Ajoutez du liquide.</p>
<p>Vous n'arrivez pas à produire de la neige avec la glace.</p>	<p>N'utilisez pas de la glace qui est fondue ou qui est restée hors du congélateur. Utilisez de la glace qui sort du congélateur. Utilisez le réglage par impulsion pour obtenir de meilleurs résultats.</p>

Pièces de rechange

COMMANDE DE PIÈCES DE RECHANGE

Pour commander des pièces supplémentaires ou de rechange, veuillez visiter notre site

Web : www.ninjakitchen.com, contactez le Service à la clientèle 1-877-646-5288 ou envoyez-nous un courriel à l'adresse suivante : customer-services@euro-pro.com.

EURO-PRO

TWO (2) YEARS LIMITED WARRANTY

EURO-PRO Operating LLC warrants this product to be free from material defects and workmanship for a period of two (2) years from the date of purchase when utilized for normal household use, subject to the following conditions, exclusions and exceptions.

The liability of **EURO-PRO Operating LLC** is limited solely to the cost of the repair or replacement of the unit at our option. This Limited Warranty does not cover normal wear of parts and does not apply to any unit that has been tampered with or used for commercial purposes. This Limited Warranty does not cover damage caused by misuse, abuse, negligent handling or damage due to faulty packaging or mishandling in transit. This Limited Warranty does not cover damage or defects caused by or resulting from damages from shipping or repairs, service or alteration to the product or any of its parts, which have been performed by a repair person not authorized by **EURO-PRO Operating LLC**.

If your appliance fails to operate properly while in use under normal household conditions within the warranty period, return the complete appliance and accessories, freight prepaid. For assistance with warranty service options or customer support, please call our customer care and product specialists at , call 1 (877) 646-5288 or visit our website www.ninjakitchen.com.

If the appliance is found to be defective in material or workmanship, **EURO-PRO Operating LLC** will repair or replace it free of charge. Proof of purchase is required and a fee of \$19.95 will apply to cover the cost of return freight. *

This Limited Warranty is extended to the original purchaser of the unit and excludes all other legal, implied and/or conventional warranties. The responsibility of **EURO-PRO Operating LLC** if any, is limited to the specific obligations expressly assumed by it under the terms of this Limited Warranty. In no event is **EURO-PRO Operating LLC** liable for incidental or consequential damages to anyone of any nature whatsoever. Some states do not permit the exclusion or limitation of incidental or consequential damages, so the above may not apply to you.

This Limited Warranty gives you specific legal rights, and you may also have other rights which vary from state to state or from province to province.

***IMPORTANT: Carefully pack item to avoid damage in shipping. Be sure to include proof of purchase date and to attach tag to item before packing with your name, complete address and phone number with a note giving purchase information, model number and what you believe is the problem with the item. We recommend you insure the package (as damage in shipping is not covered by your Limited Warranty). Mark the outside of your package "ATTENTION CUSTOMER SERVICE". We are constantly striving to improve our products, therefore the specifications contained herein are subject to change without notice.**

Product Registration

Please visit www.ninjakitchen.com or call **1-877-646-5288** to register your new Ninja® product within ten (10) days of purchase. You will be asked to provide the store name, date of purchase and model number along with your name and address.

The registration will enable us to contact you in the unlikely event of a product safety notification. By registering you acknowledge to have read and understood the instructions for use, and warnings set forth in the accompanying instructions.



EURO-PRO

GARANTIE LIMITÉE DE DEUX (2) ANS

EURO-PRO Operating LLC garantit ce produit contre toute défectuosité matérielle ou de main d'œuvre pour une période de deux (2) ans à compter de la date d'achat, dans le cadre d'une utilisation domestique normale, en vertu des conditions, exclusions et exceptions suivantes.

La responsabilité d'**EURO-PRO Operating LLC** se limite au coût des réparations ou du remplacement de l'appareil, à sa discrétion. Cette garantie limitée ne couvre pas l'usure normale des pièces et ne s'applique pas aux appareils ayant été altérés ou utilisés à des fins commerciales. Cette garantie limitée ne couvre pas les dommages causés par une mauvaise utilisation, l'abus, la négligence lors de la manipulation, un emballage inadéquat ou la mauvaise manipulation lors du transport. Cette garantie limitée ne couvre pas les dommages ou défauts causés par ou résultant du transport, des réparations, ou de l'entretien ni de l'altération du produit ou de ses pièces, effectué par un réparateur non autorisé par **EURO-PRO Operating LLC**.

Si votre appareil cesse de fonctionner correctement dans le cadre d'un usage domestique normal, et ce, pendant la période de garantie, retournez l'appareil au complet et ses accessoires, port payé. Pour de l'assistance concernant les options de service de la garantie ou le soutien à la clientèle, veuillez appeler nos spécialistes du Service d'assistance et des produits au 1-877-646-5288 ou visitez notre site Web : www.ninjakitchen.com.

S'il s'avérait que l'appareil présente une défectuosité matérielle ou de fabrication, **EURO-PRO Operating LLC** le réparera ou le remplacera sans frais. Une preuve d'achat est requise et un montant de 19,95 \$ doit être inclus pour couvrir les frais d'expédition de transport de retour. *

Cette garantie limitée s'applique à l'acheteur original de l'appareil et exclut toutes les autres garanties juridiques, implicites et (ou) conventionnelles. La responsabilité d'**EURO-PRO Operating LLC**, s'il y en a une, se limite aux obligations spécifiques exprimées dans les modalités de cette garantie limitée. En aucun cas, **EURO-PRO Operating LLC** ne peut être tenue responsable d'incidents ou de dommages indirects à quiconque et de toute nature que ce soit. Certaines provinces et certains états n'autorisent pas l'exclusion ou la limitation de dommages circonstanciels ou conséquents; dans ce cas, cette disposition ne s'appliquerait pas.

Cette garantie vous confère des droits juridiques spécifiques, auxquels peuvent s'ajouter d'autres droits qui varient d'un état à l'autre et d'une province à l'autre.

***IMPORTANT : Emballez soigneusement l'appareil pour éviter tout dommage lors du transport. Assurez-vous que la preuve d'achat soit incluse et qu'une étiquette indiquant votre nom, adresse complète et numéro de téléphone, ainsi qu'une note avec les renseignements sur l'achat, le numéro de modèle et le problème, soient attachées à l'appareil. Nous vous recommandons d'assurer votre colis (puisque les dommages lors du transport ne sont pas couverts par la garantie limitée). Indiquez sur l'extérieur de votre colis « A/S DE : SERVICE À LA CLIENTÈLE ». Nous nous efforçons sans cesse d'améliorer nos produits et, de ce fait, les spécifications décrites dans ce guide sont sujettes à des changements sans préavis.**

Enregistrement du produit

Veuillez visiter www.ninjakitchen.com ou composer le **1-877-646-5288** pour enregistrer votre nouveau produit Ninja^{MD} dans les dix (10) jours suivant l'achat. Vous devrez fournir le nom du magasin, la date d'achat, le numéro de modèle ainsi que votre nom et adresse.

L'enregistrement nous permettra de vous contacter en cas d'avis sur la sécurité du produit. En enregistrant votre produit, vous reconnaissez avoir lu et compris les instructions d'utilisation et les conseils de sécurité énoncés dans ce manuel.

Euro-Pro Operating LLC

US / É.-U.: Newton, MA 02459

CANADA: Ville St-Laurent, (Québec) H4S 1A7

1-877-646-5288

www.ninjakitchen.com

Copyright © 2014 Euro-Pro Operating LLC

Droit d'auteur © Euro-Pro Operating LLC, 2014

Euro-Pro, Ninja, Ultima and Ninja Ultima are
trademarks of Euro-Pro Operating LLC.

Euro-Pro, Ninja, Ultima et Ninja Ultima sont des marques
de commerce de Euro-Pro Operating LLC.

Printed in China / Imprimé en Chine

Illustrations may differ from actual product.

Les illustrations peuvent différer du produit réel.

BL800C_30_IB_ENG_FRE_140530_1