

Juicing 101

Use the freshest and ripest fruits and vegetables, and wash them prior to juicing.
Always turn on the juicer before adding ingredients to the feed chute.
Add ingredients gradually, making sure all of them have been processed/moved through the feed chute chamber before adding more.

PEEL VS. NO PEEL



REMOVE SKINS AND RINDS
from ingredients such as citrus fruits, melons, pineapples, dragon fruit, mangoes, pomegranates, beets, ginger, papaya, and root vegetable



THE PEEL OR SKIN CAN REMAIN ON
for ingredients such as apples, pears, peaches, plums, cucumbers, and carrots.

PREP

For best results, cut ingredients into 5 cm pieces.



REMOVE STEMS
from apples (no need to remove the core or seeds). Remove stems from herbs, if desired.



REMOVE LARGE PITS AND SEEDS
from ingredients such as mangoes, plums, peaches, cherries, papayas, lemons, melons, and peppers.

REMINDER

450 g of produce will yield approximately 240 ml of juice.*



DO NOT PROCESS INGREDIENTS
that do not contain juice, such as bananas and avocados.

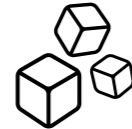

DO NOT PROCESS FROZEN
fruits and vegetables or ice.

*Yield may vary depending on produce and seasonality.

SAVE PULP FOR RECIPES



USE THE PULP
for other recipes, such as quick bread, instead of throwing it away.



REFER TO THE INSPIRATION GUIDE
for more ideas.

NINJA COLD PRESS JUICER

To watch videos on how to use and clean the Ninja Cold Press Juicer, scan the QR code below:



For questions or to register your product, visit us online at ninjakitchen.com



@ninjakitchencanada

© 2021 SharkNinja Operating LLC.
NINJA is a registered trademark of SharkNinja Operating LLC.
JC101CSeries_QSG_E_MP_Mv9

Please make sure to read the enclosed Ninja® Owner's Guide prior to using your unit.

NINJA COLD PRESS JUICER

QUICK START GUIDE

What's in the Box

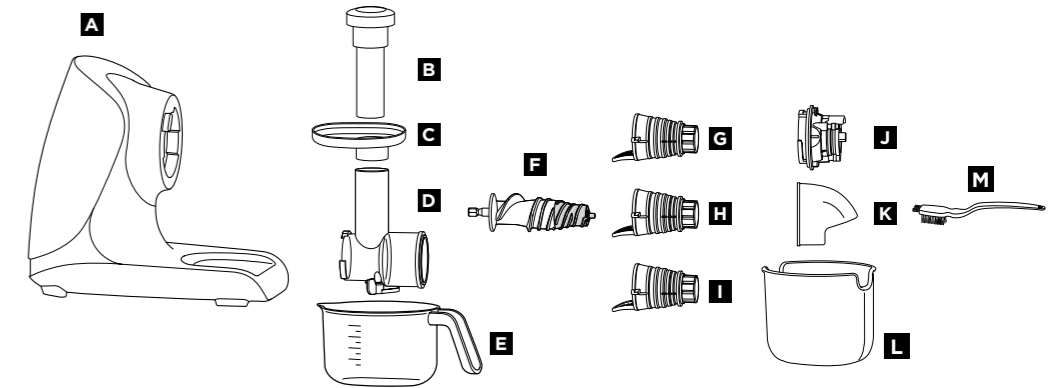

- | | | | |
|-----------------------------|---------------------------------|--|---------------------------|
| A Motor Base | E Juice Jug | H Gray Filter (some pulp) (not available with all models) | J Inner Pulp Spout |
| B Tamper | F Auger | I Orange Filter (lots of pulp) | K Outer Pulp Spout |
| C Food Tray | G Black Filter (no pulp) | | L Pulp Container |
| D Feed Chute Chamber | | | M Cleaning Brush |

NOTE: The feed chute chamber (D), auger (F), gray filter (H) and 2-part pulp spout (J,K) are pre-assembled. Before first use, disassemble and clean all parts, then follow the Assembly instructions.

Using the Control Panel

▶■ (START/STOP)
Press once to start continuous running up to 12 minutes; press again to stop.



◀◀ (REVERSE)
If the feed chute chamber becomes blocked or ingredients are not processing, press and hold ◀◀. There will be a beep and a brief pause, then the auger will rotate in the opposite direction. Release ◀◀ to stop. Repeat as needed. Press ▶■ to resume normal operation.

Assembly

Align the metal portion of the filter with the bottom of the auger.

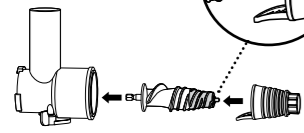

1.

Insert the auger in the feed chute chamber, then attach the desired filter onto the auger.

NOTE: See next page for choosing a filter for pulp control.

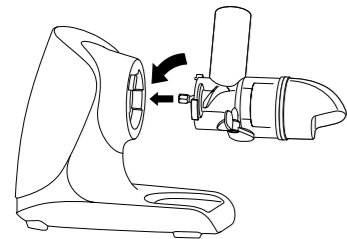

3.

Install the assembled feed chute chamber on the motor base at an angle, then turn counterclockwise until it clicks into place.

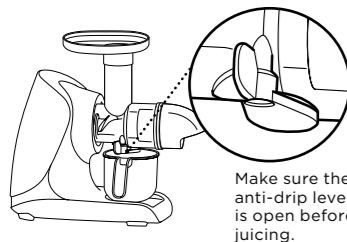

Make sure the anti-drip lever is open before juicing.

5.

Place the juice jug under the anti-drip lever on the feed chute chamber.

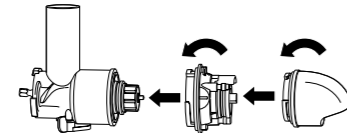

2.

Attach the inner pulp spout to the feed chute chamber by installing at an angle on top of the filter, then turning counterclockwise to lock in place. Ensure the word Ninja is facing up. Then attach the outer pulp spout by installing at an angle on top of the inner pulp spout and turning counterclockwise to lock in place.

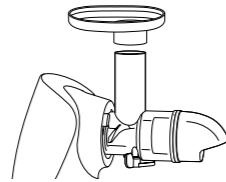

4.

Install the food tray on the top of the feed chute.

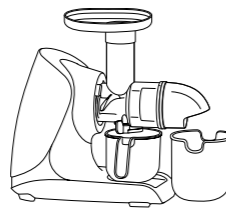

6.

Place the pulp container under the pulp spout.

Using the Filters for Pulp Control

Control the amount of pulp by choosing the desired filter.

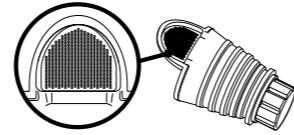

NO PULP

Use the black filter with the finest mesh for juice with no pulp.

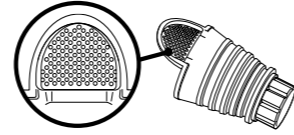

SOME PULP

Use the gray filter* with the larger mesh for juice with some pulp.

*Not available with all models

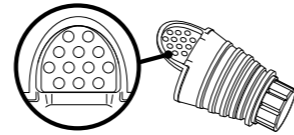

LOTS OF PULP

Use the orange filter with the largest mesh for juice with lots of pulp.

For best results, we recommend using the **Gray (Some Pulp)** or **Orange (Lots of Pulp)** filter when processing soft fibrous fruits like berries, seeded melons, and pineapple.

Depending on the seasonality of ingredients, you may experience lower juice and pulp yield when using the **Black (No Pulp)** filter. If this occurs, try using the **Gray (Some Pulp)** filter.

Using the Juicer

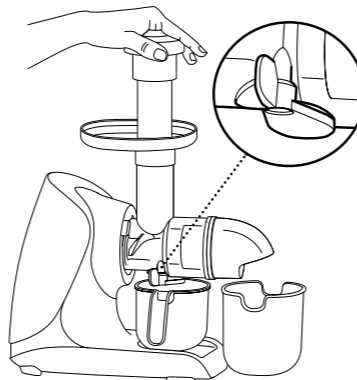

1. Make sure the anti-drip lever is open before juicing.
2. Press ►■, then remove the tamper and gradually add ingredients to the feed chute. For best results, allow juicer to process each ingredient before adding more. Use the tamper to push ingredients down into feed chute as needed. When done, press ►■ to stop the unit.
3. Close the anti-drip lever so juice won't drip onto the motor base. Remove juice jug from unit, stir juice, and serve.

Disassembly

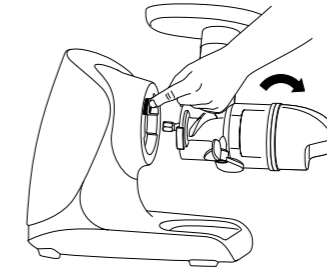

1.

Press and HOLD the button while turning the feed chute chamber clockwise and remove from motor base.

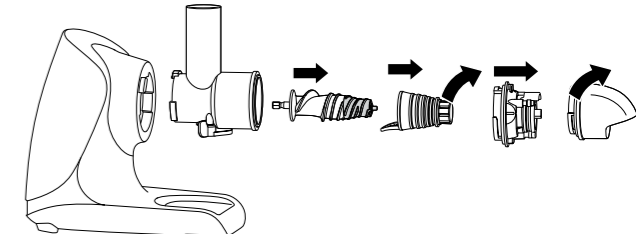

2.

Remove the pulp spout from the feed chute chamber by turning clockwise to remove the outer pulp spout, then twist the inner pulp spout clockwise to remove. Remove the filter and auger by gently pulling out of the feed chute.

3.

Unplug the unit when finished. If moving the unit, grab from the bottom of the base.

Cleaning

IMPORTANT: DO NOT add water to the feed chute while the unit is operating to clean the unit.

Using the Cleaning Brush

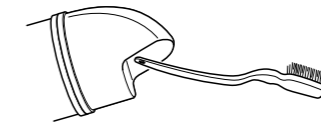

Use the end of the cleaning brush to clear any buildup left over after juicing.



Use the bristle side of the cleaning brush to clean the filter, if needed.



Dishwasher

All parts, except the motor base, are dishwasher safe.



Hand-Washing

Wash parts in warm, soapy water. Use the included cleaning brush for hard-to-clean areas, such as the filter.

Introduction à la préparation d'un jus

Utilisez les fruits et légumes les plus frais et les plus mûrs, et lavez-les avant de les presser. Allumez toujours l'extracteur avant d'ajouter des ingrédients dans le conduit d'alimentation. Ajoutez les ingrédients progressivement, en vous assurant qu'ils ont tous été broyés/acheminés dans le compartiment du conduit d'alimentation avant d'en ajouter d'autres.

ÉPLUCHER OU NON



RETIREZ LA PEAU ET LES ÉCORCES
des ingrédients comme les agrumes, les melons, les ananas, les fruits du dragon, les mangues, les grenades, les betteraves, le gingembre, la papaye et les légumes-racines



VOUS POUVEZ LAISSER LA PELURE OU LA PEAU
des ingrédients comme les pommes, les poires, les pêches, les prunes, les concombres et les carottes.

PRÉPARATION

Coupez les ingrédients en morceaux de 5 cm afin d'obtenir des résultats optimaux.



RETIREZ LES TIGES
des pommes (inutile de retirer les pépins). Si vous le souhaitez, retirez les tiges des aromates.



RETIREZ LES NOYAUX ET LES PÉPINS DE GRANDE TAILLE
des ingrédients comme les mangues, les prunes, les pêches, les cerises, les papayes, les citrons, les melons et les poivrons.

RAPPEL

450 g de fruits ou de légumes produira environ 240 ml de jus.*



NE BROYEZ PAS D'INGRÉDIENTS
sans jus, comme les bananes et les avocats.

*Le rendement peut varier en fonction des aliments et de la saison.

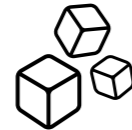

NE BROYEZ PAS
de fruits et légumes congelés ni de glace.

CONSERVEZ LA PULPE POUR VOS RECETTES



UTILISEZ LA PULPE
pour d'autres recettes, comme le pain éclair, au lieu de la jeter.



CONSULTEZ LE GUIDE D'INSPIRATION
pour plus d'idées.

EXTRACTEUR DE JUS À FROID NINJA

Pour regarder des vidéos sur l'utilisation et le nettoyage de l'extracteur de jus à froid Ninja, scannez le code QR ci-dessous :



Pour toute question ou pour enregistrer votre produit, consultez notre site Web à ninjakitchen.com.



@ninjakitchencanada

© 2021 SharkNinja Operating LLC.
NINJA est une marque de commerce déposée de SharkNinja Operating LLC.
JC101C Series_QSG_F_MP_Mv8

Veillez lire le guide d'utilisation de Ninja® ci-joint avant d'utiliser l'appareil.

EXTRACTEUR DE JUS À FROID NINJA

GUIDE DE DÉMARRAGE RAPIDE

Contenu de la boîte

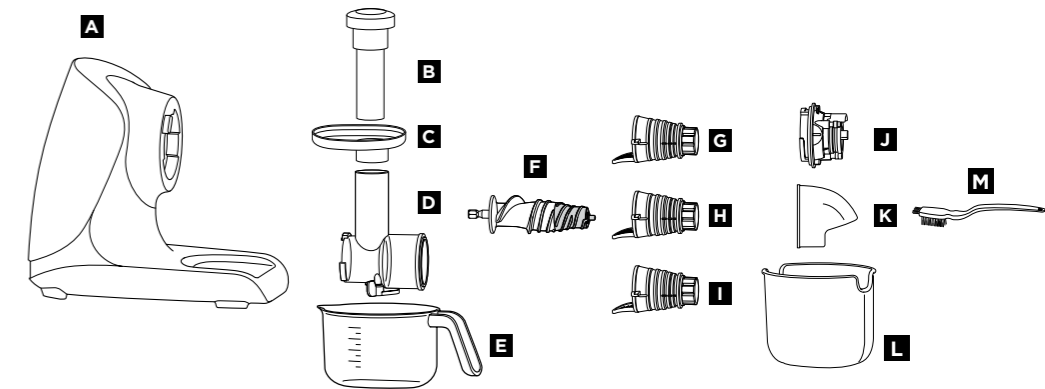

A Base du moteur
B Pilon
C Plateau
D Compartiment du conduit d'alimentation

E Récipient à jus
F Vis sans fin
G Filtre noir (jus sans pulpe)

H Filtre gris (jus avec un peu de pulpe) (n'est pas offert sur tous les modèles)
I Filtre orange (jus avec beaucoup de pulpe)

J Bec d'écoulement de la pulpe interne
K Bec d'écoulement de la pulpe externe
L Récipient à pulpe
M Brosse de nettoyage

REMARQUE : Le compartiment du conduit d'alimentation (D), la vis sans fin (F), le filtre gris (H) et le bec d'écoulement de la pulpe en 2 pièces (J,K) sont pré-assemblés. Avant la première utilisation, démontez et nettoyez toutes les pièces, puis suivez les instructions d'assemblage.

Utilisation du panneau de commande

▶■ (MARCHE/ARRÊT)
Appuyez une fois pour démarrer l'appareil en continu pour une durée maximale de 12 minutes; appuyez de nouveau pour arrêter.



◀◀ (INVERSE)
Si le compartiment du conduit d'alimentation se bloque ou si l'appareil ne broie pas les aliments, maintenez la touche enfoncée ◀◀. Un signal sonore retentit et l'appareil fait une brève pause, puis la vis sans fin se met à tourner en sens inverse. Relâchez ◀◀ pour arrêter. Répétez l'opération au besoin. Appuyez sur la touche ▶■ pour reprendre le fonctionnement normal.

Assemblage

Alignez la partie métallique du filtre sur la partie inférieure de la vis sans fin.

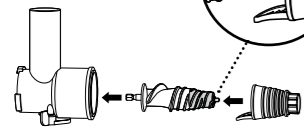

1.

Insérez la vis sans fin dans le compartiment du conduit d'alimentation puis fixez le filtre souhaité sur la vis sans fin.

REMARQUE : Reportez-vous à la page suivante pour choisir un filtre pour le contrôle de la pulpe.

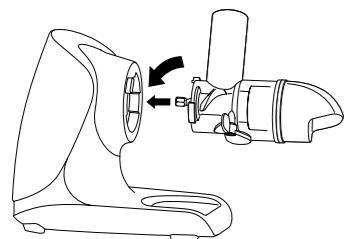

3.

Installez le compartiment du conduit d'alimentation assemblé sur la base du moteur en l'inclinant, puis en le tournant dans le sens antihoraire jusqu'à ce qu'il s'enclenche.

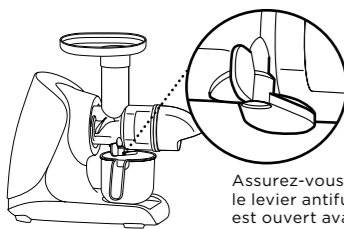

Assurez-vous que le levier antifuite est ouvert avant de presser.

5.

Placez le pichet sous le levier antifuite situé sur le compartiment du conduit d'alimentation.

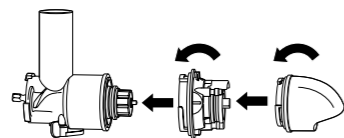

2.

Fixez le bec d'écoulement de la pulpe interne au compartiment du conduit d'alimentation en l'inclinant, sur le dessus du filtre, puis en le tournant dans le sens antihoraire pour le verrouiller en position. Assurez-vous que le mot Ninja est orienté vers le haut. Installez ensuite le bec d'écoulement de la pulpe externe sur le dessus du bec interne en l'inclinant et en le tournant dans le sens antihoraire pour le verrouiller en position.

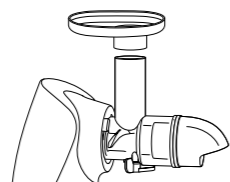

4.

Installez le plateau sur le dessus du conduit d'alimentation.

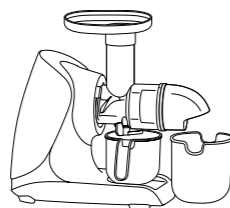

6.

Placez le récipient à pulpe sous le bec d'écoulement de la pulpe.

Utilisation des filtres pour le contrôle de la pulpe

Contrôlez la quantité de pulpe en choisissant le filtre approprié.

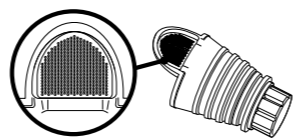

SANS PULPE

Utilisez le filtre noir doté du grillage le plus fin pour obtenir du jus sans pulpe.

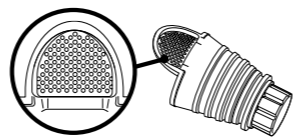

UN PEU DE PULPE

Utilisez le filtre gris* doté du grillage plus gros pour obtenir du jus avec un peu de pulpe.

*N'est pas offert sur tous les modèles

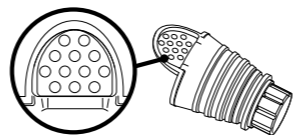

BEAUCOUP DE PULPE

Utilisez le filtre orange doté du grillage le plus gros pour obtenir du jus avec beaucoup de pulpe.

Pour obtenir de meilleurs résultats, nous vous recommandons d'utiliser les filtres **gris (un peu de pulpe)** ou **orange (beaucoup de pulpe)** lorsque vous utilisez des fruits fibreux et tendres comme des baies, des melons sans pépins et de l'ananas.

Selon le caractère saisonnier des ingrédients, vous pouvez obtenir moins de jus et de pulpe lorsque vous utilisez le filtre **noir (sans pulpe)**. Si cela se produit, essayez d'utiliser le filtre **gris (un peu de pulpe)**.

Utilisation de l'extracteur

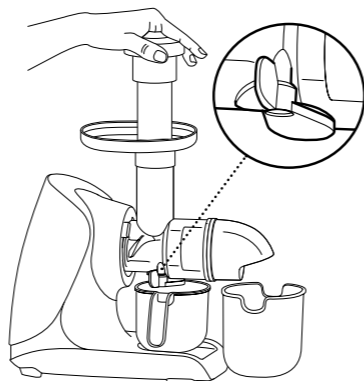

1. Assurez-vous que le levier antifuite est ouvert avant de presser.
2. Appuyez sur ►■, puis retirez le pilon et ajoutez progressivement des ingrédients dans le conduit d'alimentation. Pour obtenir de meilleurs résultats, laissez l'extracteur broyer chaque aliment avant d'en ajouter d'autres dans le conduit. Au besoin, utilisez le pilon pour pousser les aliments vers le bas dans le conduit d'alimentation. Lorsque vous avez terminé, appuyez sur ►■ pour arrêter l'appareil.
3. Fermez le levier antifuite afin d'éviter que le jus ne s'écoule sur la base du moteur. Retirez le pichet de l'appareil, mélangez le jus et servez.

Démontage

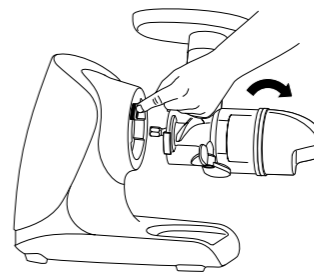

1.

Pour démonter l'appareil, MAINTENEZ la touche ►■ enfoncée tout en tournant le compartiment du conduit d'alimentation dans le sens horaire, puis détachez le compartiment de la base du moteur.

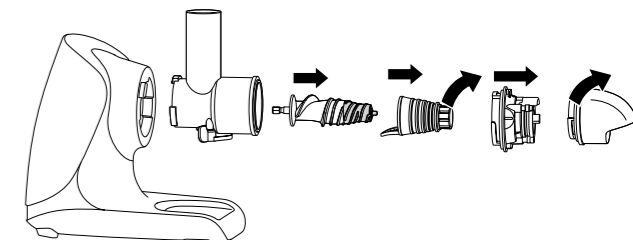

2.

Retirez le bec d'écoulement de la pulpe externe du compartiment du conduit d'alimentation en le tournant dans le sens horaire, puis le bec interne en le tournant dans le sens horaire. Retirez le filtre et le pilon du conduit d'alimentation en tirant doucement.

3.

Débranchez l'appareil lorsque vous avez terminé. Pour déplacer l'appareil, saisissez-le par le bas de la base.

Nettoyage

IMPORTANT : NE versez PAS d'eau dans le conduit d'alimentation pendant que l'appareil fonctionne en mode nettoyage.

Utilisation de la brosse de nettoyage

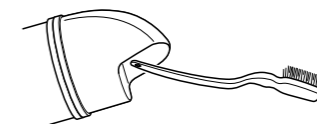

Utilisez le bout de la brosse de nettoyage pour éliminer toute accumulation restante après l'extraction.



Au besoin, nettoyez le filtre à l'aide de la brosse de nettoyage.



Lave-vaisselle

Toutes les pièces, à l'exception de la base du moteur, vont au lave-vaisselle.



Lavage à la main

Lavez les pièces à l'eau chaude savonneuse. Utilisez la brosse de nettoyage fournie pour les zones difficiles à nettoyer, comme le filtre.