

THANK YOU for purchasing the Ninja THIRSTI™ Drink System
MERCI d'avoir acheté le système de boisson Ninja THIRSTI™



REGISTER YOUR PURCHASE / ENREGISTREZ VOTRE ACHAT



registeryourninja.ca



Scan QR code using mobile device

Lisez le code QR à l'aide de votre appareil mobile

RECORD THIS INFORMATION / NOTEZ CES RENSEIGNEMENTS

Model Number / Numéro de modèle: _____

Serial Number / Numéro de série: _____

Date of Purchase (Keep receipt) / Date d'achat (conservez la facture): _____

Store of Purchase / Magasin où l'appareil a été acheté: _____

TECHNICAL SPECIFICATIONS

Voltage: 120V~, 60Hz
Power: 55 Watts

CARACTÉRISTIQUES TECHNIQUES

Tension : 120 V~, 60 Hz
Alimentation : 55 watts

SharkNinja Operating LLC
US: Needham, MA 02494
CAN: Ville St-Laurent, QC H4S 1A7
1 855 520-7816
ninjakitchen.ca

Illustrations may differ from actual product. We are constantly striving to improve our products, therefore the specifications contained herein are subject to change without notice.

NINJA THIRSTI is a trademark of SharkNinja Operating LLC.

© 2023 SharkNinja Operating LLC.

SharkNinja Operating LLC
ÉTATS-UNIS : Needham, MA 02494
1 877 646-5288
ninjakitchen.com

Les illustrations peuvent différer du produit réel. Nous nous efforçons constamment d'améliorer nos produits; par conséquent, les spécifications contenues dans le présent document sont susceptibles d'être modifiées sans préavis.

NINJA THIRSTI est une marque de commerce déposée de SharkNinja Operating LLC.

WC1000C_Series_IB_E_F_REV_Mv4



NINJA

THIRSTI™ DRINK SYSTEM
WC1000C Series | Owner's Guide



IMPORTANT SAFETY INSTRUCTIONS

PLEASE READ CAREFULLY BEFORE USE • FOR HOUSEHOLD USE ONLY

⚠ WARNING

To reduce the risk of injury, fire, explosion, electric shock or property damage, follow the warnings and instructions in this document.

Close supervision is needed when used by persons with reduced physical, sensory or mental capabilities or lack of experience and knowledge unless they have been given supervision or instruction concerning use of the appliance in a safe way and understand the hazards involved. Do not allow children to play with the appliance.

If the product is not operating properly, visit ninjakitchen.com/support or contact SharkNinja Operating LLC for examination, repair, or adjustment.

Electrical and Fire Safety

- 1 This appliance has a polarized plug (one blade is wider than the other). As a safety feature, this plug will fit into a polarized outlet only one way. If the plug does not fit fully into the outlet, reverse the plug. If it still does not fit, contact a qualified electrician. Do not force into outlet or try to modify to fit.
- 2 Do not carry the appliance by the power cord or pull it to disconnect from electrical socket; grasp the plug and pull to disconnect. Do not operate with a damaged cord or plug, or after the appliance malfunctions.
- 3 Do not immerse cord, plugs, or body of machine in water or other liquid.
- 4 Keep the appliance and its cord out of reach of children. Do not let the power cord hang over the edge of counter. Do not use an extension cord. A short power supply cord is used to reduce the risk of children grabbing the cord or becoming entangled in it, and to reduce the risk of people tripping over a longer cord.

Product Set-Up for Use

- 1 Do not place on or near a hot gas or electric burner, in a heated oven, on a stovetop, or close to flame. Do not leave in direct sunlight.
- 2 Use only in an upright position, on a dry, clean, flat, level, stable surface.
- 3 Do not fill water reservoir with anything other than clean non-carbonated water. Other liquid types could damage components that ensure safe operation.
- 4 Indoor use only; do not use outdoors.

READ AND SAVE THESE INSTRUCTIONS

IMPORTANT SAFETY INSTRUCTIONS

PLEASE READ CAREFULLY BEFORE USE • FOR HOUSEHOLD USE ONLY

Flavor Drops

- 1 Only use flavor drops intended for this appliance.
- 2 Always dilute Flavored Water Drops through machine. Flavored Water Drops are concentrated flavor, do not consume as drops. Do not consume direct from bottle.
- 3 Do not put Flavored Water Drops in the refrigerator.

High Pressure Carbon Dioxide (CO₂) – Explosion Hazard If Heated or Damaged

- 1 Do not expose the CO₂ canister to temperatures above 120°F/50°C and keep out of direct sunlight.
- 2 Inspect the CO₂ canister and valve prior to installation for dents, punctures, or other damage. Do not use if wrap, seal, or valve appears to be damaged or tampered with. If damaged, contact ninjakitchen.com/support.
- 3 ONLY hand-tighten the CO₂ canister. Do not use tools. This can damage the product and the O-ring or CO₂ canister.
- 4 Do not use if canister or drink system is dropped. Pressurized parts internal to the product present a risk of injury if damaged.
- 5 CO₂ canister contents under pressure: May explode if heated. Keep out of direct sunlight and do not expose the CO₂ canister to heat above 120°F/50°C.
- 6 Inspect the CO₂ canister and valve prior to installation for dents, punctures, or other damage. Do not use if wrap, seal, or valve appears to be damaged or tampered with. If damaged, contact ninjakitchen.com/support.
- 7 To reduce the risk of a CO₂ leak, ONLY hand-tighten the CO₂ canister. Do not use tools. This can damage the product and the O-ring or CO₂ canister. This may result in an uncontrolled flow of CO₂ gas, causing the product to over pressurize and result in personal injury or property damage.
- 8 Do not tamper with the CO₂ canister in any way, including puncturing, incinerating, or removing the valve.

Care and Maintenance

- 1 Unplug before removing any parts to avoid accidental operation.
- 2 To prevent illness from bacterial growth in the appliance, follow all cleaning instructions in the Cleaning & Maintenance section of this Owner's Guide.
- 3 Flavored Water Drops should be disposed of 30 days after being opened. Harmful bacteria may grow in pods that have been open for a long time.

PARTS

- A Drink System
- B Control Panel
- C Flavor Carriage
- D Mixing Chamber
- E Flavored Water Drops
- F CO₂ Door
- G CO₂ Canister
- H CO₂ Cover
- I Water Reservoir Dock
- J Water Reservoir
- K Removeable Cold Water Indicator
- L Hinging Cup Tray
- M Drip Tray Bucket

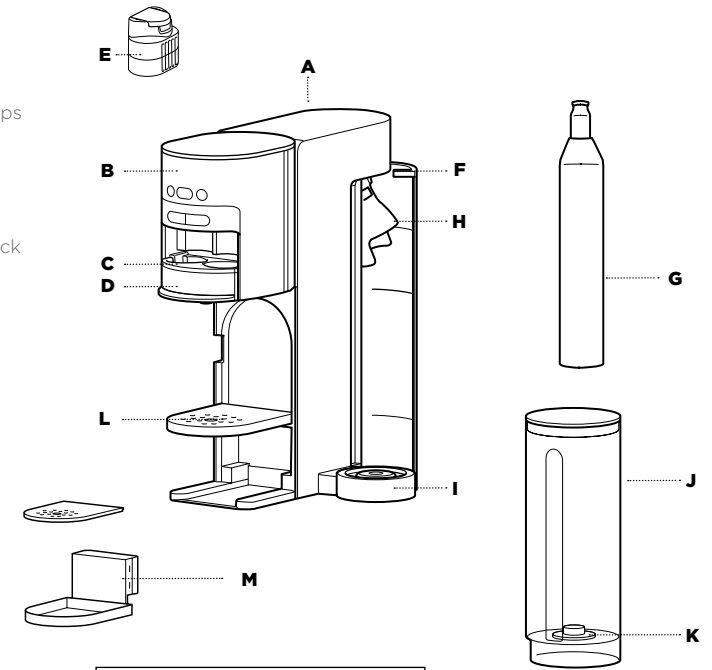

NOTE: Functions vary by model.

PREPARING FOR FIRST USE



BEFORE FIRST USE

- 1 Remove and discard any packaging material, stickers, and tape from the unit.
- 2 Pay particular attention to operational instructions, warnings, and important safeguards to avoid any injury or property damage.
- 3 **NEVER** put the Ninja Thirsti™ base unit in the dishwasher.
- 4 Place the Ninja Thirsti base on a stable, flat surface and plug in.



Do not overfill the water reservoir. Fill water only to the fill lines.

RINSE CYCLE

- 1 Place 350 mL cup on the hinged cup tray or bottom drip tray.
- 2 Fill the water reservoir with cold filtered water and place on Water Reservoir dock.
- 3 Select STILL by toggling the  button until the light below "Still" is illuminated.
- 4 Press the  button to select 350 mL dispense size.
- 5 Ensure Mixing Chamber is installed into Flavor Carriage and in raised position.
- 6 Press the "Start" button to start the Rinse Cycle.
- 7 Dispose of the dispensed water once the Rinse Cycle is complete.

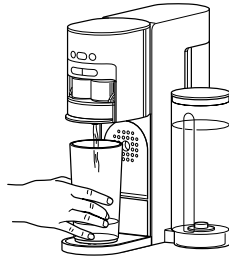

SETTING UP YOUR NINJA THIRSTI DRINK SYSTEM

SETTING UP NINJA THIRSTI DRINK SYSTEM

Scan here to watch a video on setting up your Ninja Thirsti Drink System.



INSTALLING CO₂ CANISTER

- 1 Open the CO₂ door at the back of the unit.

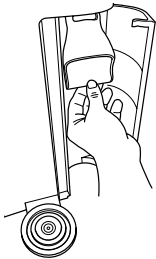

- 2 Swing the CO₂ cover out of the unit.
- 3 Remove tamper seal and black cap from CO₂ canister before installing.
- 4 Insert the CO₂ canister into the CO₂ cover. Applying gentle pressure, turn to the right until tight.

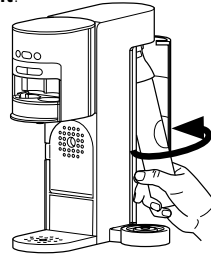

- 5 Press CO₂ canister into unit. Close the door.



Hand-tighten only. Do not use tools.

SETTING UP YOUR NINJA THIRSTI™ DRINK SYSTEM CONT.

HOW DO I KNOW CO₂ IS PROPERLY INSTALLED?

- 1 Canister cannot be turned anymore.
- 2 Carbonation is present in Sparkling drinks.
- 3 There is no hissing sound from the back of the unit when making a sparkling drink.

PREPARE WATER RESERVOIR

- 1 Fill water reservoir with ice and cold, filtered water.

TIP: Filtered water guarantees a clean, clear taste.

- 2 Do not overfill the water reservoir. Fill water only to the fill lines
- 3 Place water reservoir on the Water Reservoir dock. Measurement gradients should face forward when properly installed.

NOTE: Check the Cold Water Indicator at the bottom of the reservoir. The brighter the blue, the colder the water, the fizzier the drink.

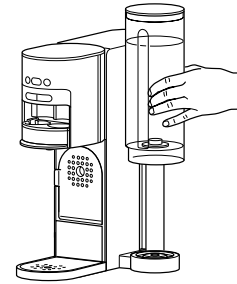

TIP: Store Water Reservoir in fridge when not in use.

INSTALLING THIRSTI FLAVORED WATER DROPS

Flavored Water Drops bottles are designed to be interchangeable between drinks for endless drink customization.

INSTALL

- 1 Remove safety seal.



- 2 Flip the cap into the open position. The cap will click into place on the backside of the Flavored Water Drops bottle.

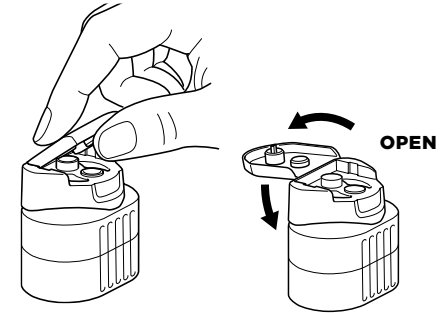

- 3 Lower the Flavor Carriage to open.

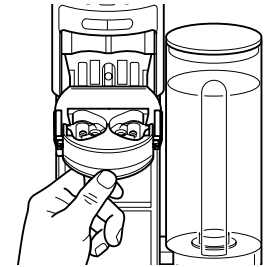

- 4 Flip the Flavored Water Drops so the nozzle is down and gently insert it into the Flavor Carriage. An audible click indicates proper installation.

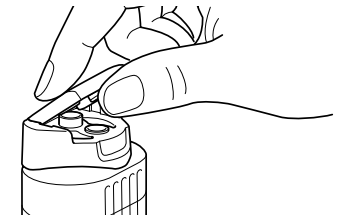

- 5 Repeat with a second Flavored Water Drops bottle if a combo beverage is desired.
- 6 Raise the Flavor Carriage to close.

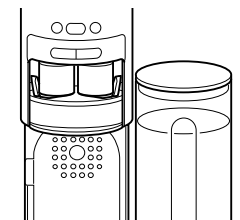

SETTING UP YOUR NINJA THIRSTI™ DRINK SYSTEM CONT.

REMOVING THIRSTI FLAVORED WATER DROPS

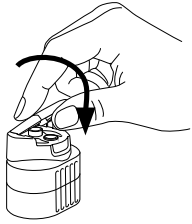

- 1 Lower the Flavor Carriage to open.
- 2 Remove the Flavored Water Drops and snap cap into the closed position.



NOTE: Flavored Water Drops have a shelf life of 30 days once opened.

NOTE: It is recommended to store Flavored Water Drops in a cool, dark place to further maintain aroma, color, and taste.

CO₂ LOW WARNING

When the  button turns orange, there is approximately 25% CO₂ remaining, or enough for approximately 25 350 mL drinks. The  button will remain orange until a new CO₂ canister is installed and the indicator is reset.

Once a new CO₂ canister has been installed, reset the indicator by pressing and holding the  button for 3 seconds or until it turns from orange to white.

NOTE: Only reset the indicator when a new canister has been installed.

NOTE: Only use Ninja Thirsti CO₂ Canisters for best carbonation results.

REPLACING CO₂ CANISTER

- 1 Open the CO₂ door at the back of the unit and swing out the CO₂ canister.
- 2 Slowly twist the CO₂ canister to the left until it releases from the unit.
- 3 Follow the installation directions to install a new CO₂ canister.
- 4 Press and hold the  button for 3 seconds. When the button illuminates white or a beep is heard, the CO₂ has been reset to accurately notify when carbonation is running low.

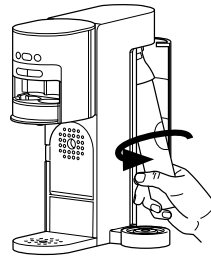

NOTE: Only use Ninja Thirsti CO₂ Canisters.

USING THE CONTROL PANEL

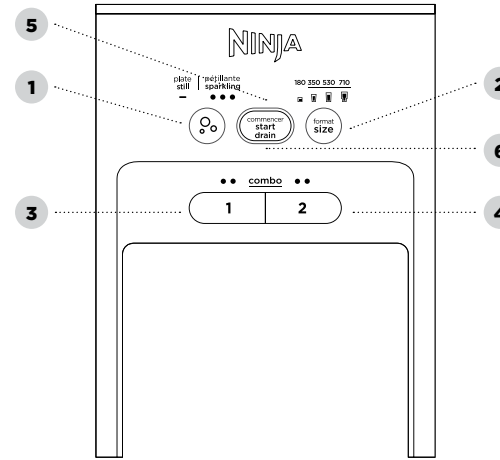





- 1 Sparkling Strength Button
*Number of Sparkling levels will vary by model
- 2 Size Button
- 3 Flavor 1 Strength Button
- 4 Flavor 2 Strength Button
- 5 Start Button
- 6 Drain
When "drain" is blinking, press "Start" button to proceed

USING YOUR NINJA THIRSTI™ DRINK SYSTEM

SETUP CHECKLIST

- 1 Ninja Thirsti Drink System is plugged in.
- 2 CO₂ is tightly installed.
- 3 The reservoir is filled with cold water and placed on the docking station.
- 4 Desired Flavored Water Drops are installed.
- 5 Always place a vessel on the drip tray when dispensing water.

GET STARTED DRINK MAKING

- 1 Press  button to toggle between Low, Medium, or High Sparkling.
- 2 Press  button to select 180 mL, 350 mL, 530 mL, or 710 mL dispense volume.
- 3 Press the  button or  button to toggle through No Flavor (0 LEDs illuminated), Classic Flavor (1 LED illuminated), and Bold Flavor (2 LEDs illuminated) strengths.
- 4 Press  button to start drink making.
- 5 The Beverage Dispense Light will turn on while the beverage is dispensing. Once the beverage is complete, the light will turn off and an audible end tone will be heard.
- 6 Do not open the Flavor Carriage or move the unit during a cycle process.

NOTE: Combining two flavors is **NOT** available when 180 mL dispense size is selected.

NOTE: Always empty the drip tray bucket before or as soon as the orange "full" indicator appears.

THIRSTI FLAVOR POD NUTRITION AND DOSING

THIRSTI FLAVOR POD DOSING CHARTS

NOTE: When making a combo drink with two different Flavored Water Drops, each flavor will dose at 50% ensuring the perfect combo drink every time. When boosting flavor from Classic strength (single LED) to Bold strength (two LEDs), flavor dispense increases by 40%.

SPLASH FLAVOR DOSING (mL)*				
Sizes (mL)	180	350	530	710
Single (Classic Strength)	1.8	3	4.5	6
Single (Bold Strength)	2.5	4.2	6.3	8.4
Combos (Classic Strength)	—	1.8	2.25	3
Combos (Bold Strength)	—	2.1	3.2	4.2

HYDRATE FLAVOR DOSING (mL)*				
Sizes (mL)	180	350	530	710
Single (Classic Strength)	1.8	3.6	5.4	7.2
Single (Bold Strength)	2.5	5.0	7.6	10.1
Combos (Classic Strength)	—	1.8	2.7	3.6
Combos (Bold Strength)	—	2.5	3.8	5.0

VITAMINS (B) FLAVOR DOSING (% DV)*				
Sizes (mL)	180	350	530	710
Single (Classic Strength)	5%	10%	15%	20%
Single (Bold Strength)	7%	14%	21%	28%
Combos (Classic Strength)	—	5%	7.5%	10%
Combos (Bold Strength)	—	7%	10.5%	14%

ENERGY FLAVOR DOSING (mg CAFFEINE)*				
Sizes (mL)	180	350	530	710
Single (Classic Strength)	25.0	50.0	75.0	100.0
Single (Bold Strength)	35.0	70.0	105.0	140.0
Combos (Classic Strength)	—	25	37.5	50
Combos (Bold Strength)	—	33.3	50.0	66.7

***DISCLAIMER:** The above tables are target dosing and may change depending on unit variation. Number of flavor levels per model may vary.

CLEANING & MAINTENANCE

DISHWASHER-SAFE PARTS

Drip tray and drip tray bucket are top-rack dishwasher safe.

CLEANING WATER RESERVOIR

Empty the reservoir and remove the cold water indicator. Clean with warm, soapy water. To clean more thoroughly, use a soft foam brush.

CLEANING MIXING CHAMBER

Remove mixing chamber and clean with warm, soapy water as needed.

CLEANING FLAVOR CARRIAGE

To clean the flavor carriage, use a damp towel and wipe gently. We recommend monthly cleaning.

CLEAN CYCLE

It is recommended to run a Clean Cycle on your Ninja Thirsti™ Drink System every month or before storage.

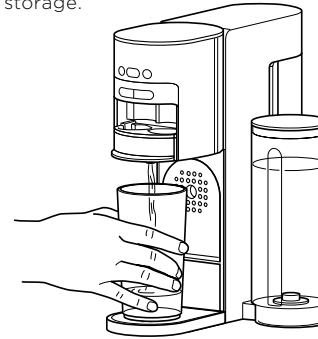

- 1 Remove the drip tray and empty prior to starting the Clean Cycle.
- 2 Create a cleaning solution by combining 350 mL of water and 350 mL of white vinegar in the water reservoir.
- 3 Place the water reservoir with the cleaning solution on the docking station.
- 4 Place a large (710 mL) vessel on the drip tray.
- 5 To start the Clean Cycle, simultaneously hold down the button and button for 3 seconds.
- 6 Once the Clean Cycle is complete, empty any leftover cleaning solution and rinse the water reservoir.
- 7 Refill the water reservoir with 710 mL of fresh water and repeat the Clean Cycle to flush the vinegar from the unit.

NOTE: The Clean Cycle could take up to 15 minutes.

IMPORTANT: DO NOT remove the 710 mL vessel at any time during the Clean Cycle.

CO₂ CANISTER EXCHANGE



Scan the QR code below and sign up for the Thirsti CO₂ Refill Club to never run out of bubbles!

EXPLORE 20+ FLAVORS ACROSS MULTIPLE DRINK LINES!



Try new flavors and reorder your favorites by scanning the QR code below!

ACCESSORIES



Shop Thirsti Drink System Replenishment and Accessories!



Ninja Thirsti 60 L CO₂ Canister

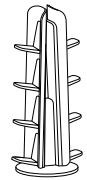

Ninja Thirsti 360° Flavored Water Drops Storage



Ninja Thirsti Travel Bottle



Ninja Thirsti Flavored Water Drops

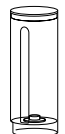

Ninja Thirsti 1420 mL Water Reservoir

HELPFUL TIPS

SYSTEM TIPS

- **NEVER** put the water reservoir or Flavored Water Drops in the freezer.
- **ALWAYS** store water reservoir in the refrigerator for cold, ready-to-carbonate water.
- Set your refrigerator to 37°F to ensure water will reach optimally cold temperature.
- **ALWAYS** empty the drip tray before or as soon as the orange “full” indicator is visible.

BEVERAGE MAKING TIPS

- The colder the water, the greater the carbonation.
- Higher carbonation enhances the sweetness and aroma of the Flavored Water Drops.
- Each 60 L CO₂ canister will make 50–100 350 mL drinks depending on level of carbonation.

TROUBLESHOOTING GUIDE



HOW DO I TURN MY NINJA THIRSTI™ DRINK SYSTEM OFF?

- The Thirsti Drink System will enter a sleep mode after 10 minutes of no use. To wake the system, press any button.
- To completely shut down the Thirsti Drink System, unplug the unit.

WHY IS MY UNIT NOT CARBONATING?

- Ensure CO₂ canister is fully installed inside the CO₂ door. If canister can still turn to the right, continue to twist until it can no longer turn.
- Only use Ninja Thirsti CO₂ Canisters as other screw-in style canisters might not be compatible.

HOW DO I ENTER ULTRA LOW SPARKLING MODE?

- Use Ultra Low Carbonation to make a very lightly carbonated drink. To initiate Ultra Low sparkling, hold down the  button +  button. A single Sparkling LED will blink to confirm Ultra Low Sparkling state has been entered. Ultra Low Sparkling will turn off when another Sparkling level is chosen or the unit is unplugged and plugged back in.

WHY IS THE BUTTON ORANGE?

- The  button turns orange to indicate low CO₂. When the button turns orange, there is enough CO₂ for approximately 25 350 mL drinks.
- After installing a new canister, reference pg. 5 for instructions on resetting the CO₂ Low indicator.

DID YOU END YOUR CYCLE BY PRESSING START?

- If you pressed the start button during a cycle, the product will prompt you to drain. See below for instruction on completing a Drain Dispense.

WHY IS “DRAIN” SHOWING ON MY UNIT?

- If the last dispense cycle was interrupted, then water must be drained from the unit. Place a cup under the nozzle and press the start button to allow a Drain Dispense to complete. The unit must run a Drain Dispense before another drink can be made. It will take approximately 30 seconds to complete the Drain Dispense.

WHY WON'T MY UNIT RUN?

- Check that the Mixing Chamber is installed into the Flavor Carriage and in the raised position.
- Ensure the unit is plugged into a working outlet. The display panel will illuminate when power is detected.
- Ensure water has been added to the water reservoir and there is no blockage on the docking station.

WHY CAN'T I MAKE A COMBO DRINK ON 180 mL?

- The combo function is only available when a 350 mL, 530 mL, or 710 mL size is selected.

BEVERAGE DISPLAY LIGHT IS BLINKING.

- An error has occurred. Unplug the unit and reseal the water reservoir, ensuring it is filled. Wait 30 seconds before plugging back in. If the issue persists, contact Ninja Customer Support.

NO OR LOW FLAVOR IN DRINK.

- Remove Flavored Water Drops from Flavor Carriage and ensure that it is not empty. When empty, the Flavored Water Drops bottle will feel light and have a minimal amount of flavor left inside.
- Install the Flavored Water Drops into the Flavor Carriage, ensuring it is seated completely and the Mixing Chamber is in the raised position. Set corresponding flavor strength on the display panel to Classic or Bold strength.

WHY IS WATER SPLATTERING?

- Some splatter is normal. Use the cup tray, when possible, to reduce the distance between the cup and the dispense outlet.

WHY DOES MY SYSTEM FLASH DIFFERENT COLORS WHEN I OPEN THE FLAVOR CARRIAGE?

- The Ninja Thirsti features innovative flavor line detection. The flashing occurs to signify to the machine to dispense the correct amount of fluid based on the type of Flavored Water Drops installed.

QUESTIONS?

- 1-855-427-5130

ONE (1) YEAR LIMITED WARRANTY

The One (1) Year Limited Warranty applies to purchases made from authorized retailers of **SharkNinja Operating LLC**. Warranty coverage applies to the original owner and to the original product only and is not transferable.

SharkNinja warrants that the unit shall be free from defects in material and workmanship for a period of one (1) year from the date of purchase when it is used under normal household conditions and maintained according to the requirements outlined in the Owner's Guide, subject to the following conditions and exclusions:

What is covered by this warranty?

1. The original unit and/or non-wearable parts deemed defective, in SharkNinja's sole discretion, will be repaired or replaced up to one (1) year from the original purchase date.
2. In the event a replacement unit is issued, the warranty coverage ends six (6) months following the receipt date of the replacement unit or the remainder of the existing warranty, whichever is later. SharkNinja reserves the right to replace the unit with one of equal or greater value.

What is not covered by this warranty?

1. Normal wear and tear of wearable parts (such as blending vessels, lids, cups, blades, blender bases, removable pots, racks, pans, etc.), which require regular maintenance and/or replacement to ensure the proper functioning of your unit, are not covered by this warranty. Replacement parts are available for purchase at ninjakitchen.ca/page/parts-and-accessories.
2. Any unit that has been tampered with or used for commercial purposes.
3. Damage caused by misuse, abuse, negligent handling, failure to perform required maintenance (e.g., failure to keep the well of the motor base clear of food spills and other debris), or damage due to mishandling in transit.
4. Consequential and incidental damages.
5. Defects caused by repair persons not authorized by SharkNinja. These defects include damages caused in the process of shipping, altering, or repairing the SharkNinja product (or any of its parts) when the repair is performed by a repair person not authorized by SharkNinja.
6. Products purchased, used, or operated outside North America.

How to get service

If your appliance fails to operate properly while in use under normal household conditions within the warranty period, visit support.ninjakitchen.ca for product care and maintenance self-help. Our Customer Service Specialists are also available at **1-855-427-5130** to assist with product support and warranty service options, including the possibility of upgrading to our VIP warranty service options for select product categories. So we may better assist you, please register your product online at ninjakitchen.ca/register/guarantee and have the product on hand when you call.

SharkNinja will cover the cost for the customer to send in the unit to us for repair or replacement. A fee of \$20.95 (subject to change) will be charged when SharkNinja ships the repaired or replacement unit.

How to initiate a warranty claim

You must call **1-855-427-5130** to initiate a warranty claim. You will need the receipts proof of purchase. We also ask that you register your product online at ninjakitchen.ca/register/guarantee and have the product on hand when you call, so we may better assist you. A Customer Service Specialist will provide you with return and packing instruction information.

How state law applies

This warranty gives you specific legal rights, and you also may have other rights that vary from one province or one state to another. Some US states and some Canadian provinces do not permit the exclusion or limitation of incidental or consequential damages, so the above may not apply to you.

NINJA

THIRSTI™ DRINK SYSTEM
WC1000C Series | Guide de l'utilisateur



MESURES DE PROTECTION IMPORTANTES

CONÇU POUR UN USAGE DOMESTIQUE SEULEMENT • LIRE TOUTES LES INSTRUCTIONS
AVANT D'UTILISER L'APPAREIL

⚠ AVERTISSEMENT

Pour réduire les risques de blessures, d'incendie, d'explosion, de décharge électrique ou de dommages matériels, suivez les mises en garde et les instructions du présent document.

Une surveillance étroite est nécessaire lorsque l'appareil est utilisé par des personnes dont les capacités physiques, sensorielles ou intellectuelles sont réduites, ou par des personnes manquant d'expérience et de connaissances, à moins qu'elles ne soient sous surveillance ou qu'elles n'aient reçu des instructions quant à l'utilisation sécuritaire de l'appareil et qu'elles ne comprennent les risques encourus.

Ne laissez pas les enfants jouer avec l'appareil ou l'utiliser.

Si le produit ne fonctionne pas correctement, rendez-vous sur ninjakitchen.com ou communiquez avec SharkNinja Operating LLC pour un examen, une réparation ou un réglage.

Sécurité en matière d'électricité et d'incendie

- 1 Cet appareil est doté d'une fiche polarisée (une broche est plus large que l'autre). Par mesure de sécurité, cette fiche s'insère dans une prise polarisée dans un seul sens. Si la fiche refuse de s'insérer à fond dans la prise, essayez dans l'autre sens. Si le problème persiste, contactez un électricien qualifié. Ne forcez pas la prise ou n'essayez pas de la modifier pour l'adapter.
- 2 Ne transportez pas l'appareil en le tenant par son cordon d'alimentation et ne tirez jamais ce dernier pour le débrancher de la prise de courant; saisissez la fiche et tirez-la. N'utilisez pas avec un cordon ou une fiche endommagé ou après le mauvais fonctionnement de l'appareil.
- 3 N'immergez pas le cordon, les fiches ou le boîtier de l'appareil dans l'eau ou tout autre liquide.
- 4 Maintenez l'appareil et son cordon hors de la portée des enfants. Ne laissez pas le cordon d'alimentation pendre sur le bord du comptoir. N'utilisez pas de rallonge. Un cordon d'alimentation court est utilisé pour réduire le risque que des enfants attrapent le cordon ou qu'ils s'y emmêlent et pour réduire le risque de trébucher sur un cordon plus long.

Préparation du produit à utiliser

- 1 Ne placez pas l'appareil sur ou à proximité d'un brûleur électrique ou à gaz chaud, dans un four chaud, sur une cuisinière ou à proximité d'une flamme. Ne l'exposez pas à la lumière directe du soleil.
- 2 Utilisez-le seulement en position verticale, sur une surface sèche, propre, plate, de niveau et stable.
- 3 Ne remplissez pas le réservoir d'eau avec d'autres produits que de l'eau propre non gazéifiée. D'autres types de liquides pourraient endommager les composants qui assurent un fonctionnement sécuritaire.
- 4 Usage intérieur seulement; ne l'utilisez pas à l'extérieur.

MESURES DE PROTECTION IMPORTANTES

CONÇU POUR UN USAGE DOMESTIQUE SEULEMENT • LIRE TOUTES LES INSTRUCTIONS
AVANT D'UTILISER L'APPAREIL

Gouttes aromatisées

- 1 Utilisez uniquement les gouttes aromatisées conçues pour cet appareil.
- 2 Diluez toujours les gouttes d'eau aromatisée dans la machine. Les gouttes d'eau aromatisée ont une saveur concentrée et ne sont pas consommées sous forme de gouttes. Ne consommez pas les gouttes directement de la bouteille.
- 3 Ne mettez pas les gouttes d'eau aromatisée au réfrigérateur.

Dioxyde de carbone haute pression (CO₂) – Risque d'explosion si chauffé ou endommagé

- 1 N'exposez pas le flacon de CO₂ à des températures supérieures à 120°F (50°C) et ne l'exposez pas à la lumière directe du soleil.
- 2 Inspectez la bouteille de CO₂ et la valve avant l'installation pour vérifier s'il n'y a pas de bosses, de perforations ou d'autres dommages. N'utilisez pas le produit si l'emballage, le sceau ou la valve semble endommagé ou altéré. En cas de dommages, communiquez avec ninjakitchen.com/support.
- 3 Serrez la bouteille de CO₂ à la main SEULEMENT. N'utilisez pas d'outils. Cela peut endommager le produit et le joint torique ou la bouteille de CO₂.
- 4 N'utilisez pas l'appareil si un réservoir ou un système de boissons est échappé. Les pièces sous pression internes au produit présentent un risque de blessure si elles sont endommagées.
- 5 Le contenu de la bouteille de CO₂ sous pression peut exploser sous l'effet d'une forte chaleur. N'exposez pas la bouteille de CO₂ à la lumière directe du soleil ni à une chaleur supérieure à 120°F (50°C).
- 6 Inspectez le réservoir et la bouteille de CO₂ et la valve avant l'installation pour vérifier s'il n'y a pas de bosses, de perforations ou d'autres dommages. N'utilisez pas le produit si l'emballage, le sceau ou la valve semble endommagé ou altéré. En cas de dommages, communiquez avec ninjakitchen.com/support.
- 7 Pour réduire le risque de fuite de CO₂, ne serrez à la main que la bouteille de CO₂. N'utilisez pas d'outils. Cela peut endommager le produit et le joint torique ou la bouteille de CO₂. Cela peut entraîner un écoulement incontrôlé de gaz CO₂, provoquant une surpression du produit et entraînant des blessures ou des dommages matériels.
- 8 N'altérez pas la bouteille de CO₂ de quelque façon que ce soit, y compris en la perforant, en l'incinérant ou en retirant la valve.

Entretien

- 1 Débranchez avant de retirer des pièces pour éviter un fonctionnement accidentel.
- 2 Pour éviter tout risque de maladie lié à une prolifération bactérienne dans l'appareil, suivez toutes les instructions de nettoyage indiquées dans la section Nettoyage et entretien de ce Guide de l'utilisateur.
- 3 Les gouttes d'eau aromatisée doivent être jetées 30 jours après leur ouverture. Les bactéries nocives peuvent se former dans les capsules qui sont restées ouvertes pendant une longue période.

CONSERVEZ CES INSTRUCTIONS

PIÈCES

- A Système de boissons
- B Panneau de commande
- C Chariot à saveurs
- D Chambre de mélange
- E Gouttes d'eau aromatisée
- F Porte d'accès au CO₂
- G Bouteille de CO₂
- H Couvercle de la bouteille de CO₂
- I Station de recharge pour réservoir d'eau
- J Réservoir d'eau
- K Indicateur d'eau froide amovible
- L Plateau à tasses rabattable
- M Bac d'égouttage

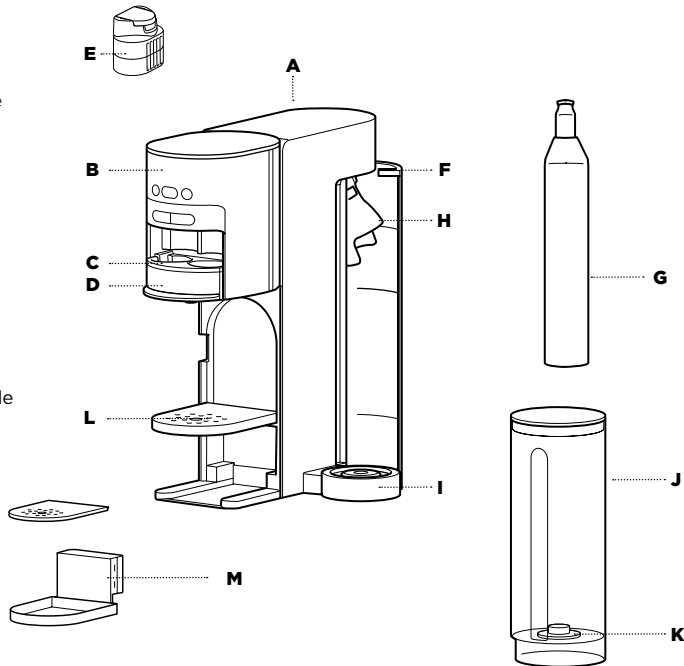

REMARQUE : les fonctions varient selon le modèle de l'appareil.

PRÉPARATION À LA PREMIÈRE UTILISATION

AVANT LA PREMIÈRE UTILISATION

- 1 Retirez et jetez tout le matériel d'emballage, les étiquettes et le ruban adhésif de l'appareil.
- 2 Veuillez prêter une attention particulière aux instructions d'utilisation, aux avertissements et aux mesures de protection importantes afin d'éviter tout dommage matériel ou toute blessure.
- 3 **NE** mettez **JAMAIS** le socle Ninja Thirsti™ au lave-vaisselle.
- 4 Placez le socle Ninja Thirsti sur une surface stable et plate et branchez-le.



Ne remplissez pas trop le réservoir d'eau. Remplissez d'eau uniquement jusqu'aux lignes de remplissage.

CYCLE DE RINÇAGE

- 1 Placez une tasse de 350 ml sur le plateau à tasses rabattable ou le plateau d'égouttage inférieur.
- 2 Remplissez le réservoir d'eau avec de l'eau froide filtrée et placez-le sur la station de recharge du réservoir d'eau.
- 3 Sélectionnez STILL (plate) en basculant le bouton (☺) jusqu'à ce que le voyant situé sous « STILL » (plate) s'allume.
- 4 Appuyez sur le bouton (☺) pour sélectionner la quantité de distribution de 350 ml.
- 5 Assurez-vous que la chambre de mélange est installée dans le chariot à saveurs et en position relevée.
- 6 Appuyez sur le bouton Start (marche) pour démarrer le cycle de rinçage.
- 7 Jetez l'eau distribuée une fois le cycle de rinçage terminé.

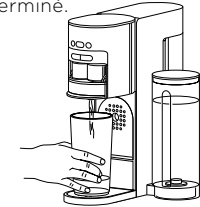

CONFIGURATION DE VOTRE SYSTÈME DE BOISSONS NINJA THIRSTI

CONFIGURATION DU SYSTÈME DE BOISSONS NINJA THIRSTI

Balayez le code pour regarder une vidéo sur la configuration de votre système de boissons Ninja Thirsti.



INSTALLATION DE LA BOUTEILLE DE CO₂

- 1 Ouvrez la porte d'accès au CO₂ à l'arrière de l'appareil.

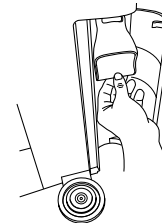

- 2 Retirez le couvercle de la bouteille de CO₂ de l'appareil en le faisant pivoter.
- 3 Retirez le témoin d'intégrité et le bouchon noir de la bouteille de CO₂ avant l'installation.
- 4 Insérez la bouteille de CO₂ dans le couvercle de la bouteille de CO₂. Appliquez une légère pression, tournez la bouteille vers la droite **jusqu'à ce qu'elle soit bien serrée**.

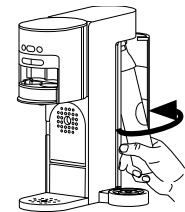

- 5 Pressez la bouteille de CO₂ dans l'appareil. Fermez la porte.



Serrez à la main seulement. N'utilisez pas d'outils.

CONFIGURATION DE VOTRE SYSTÈME DE BOISSONS NINJA THIRSTI™ (SUITE)

COMMENT PUIS-JE SAVOIR QUE LA BOUTEILLE DE CO₂ EST CORRECTEMENT INSTALLÉE?

- 1 La bouteille ne peut plus être tournée.
- 2 La gazéification est présente dans les boissons pétillantes.
- 3 Il n'y a pas de sifflement à l'arrière de l'appareil lors de la préparation d'une boisson pétillante.

PRÉPARATION DU RÉSERVOIR D'EAU

- 1 Remplissez le réservoir d'eau avec de la glace et de l'eau froide filtrée.

CONSEIL : L'eau filtrée garantit un goût pur et net.

- 2 Ne remplissez pas excessivement le réservoir d'eau. Ne remplissez l'eau que jusqu'aux lignes de remplissage.
- 3 Placez le réservoir d'eau sur la station de recharge. Les gradients de mesure doivent être orientés vers l'avant lorsqu'ils sont correctement installés.

REMARQUE : Vérifiez l'indicateur d'eau froide au bas du réservoir. Plus le bleu est vif, plus l'eau est froide, plus la boisson est pétillante.

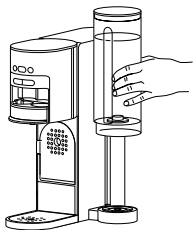

CONSEIL : Conservez le réservoir d'eau au réfrigérateur lorsqu'il n'est pas utilisé.

INSTALLATION DE LA BOUTEILLE DE GOUTTES D'EAU AROMATISÉE THIRSTI

Les bouteilles de gouttes d'eau aromatisée sont conçues pour être interchangeables entre les boissons, ce qui permet de personnaliser les boissons à l'infini.

INSTALLATION

- 1 Retirez le scellé de sécurité.



- 2 Rabattez le bouchon en position ouverte. Le bouchon s'enclenche à l'arrière de la bouteille de gouttes d'eau aromatisée.

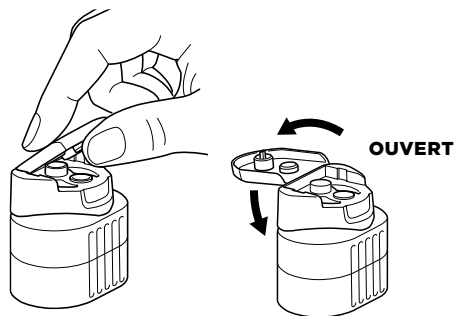

- 3 Abaissez le chariot à saveurs pour l'ouvrir.

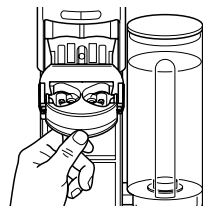

- 4 Retournez la bouteille de gouttes d'eau aromatisée de manière à ce que la buse soit abaissée et insérez-la doucement dans le chariot à saveurs. Un clic audible indique une installation adéquate.

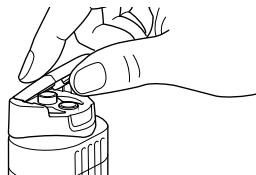

- 5 Répétez l'opération avec une deuxième bouteille de gouttes d'eau aromatisée si vous souhaitez obtenir une boisson combinée.
- 6 Soulevez le chariot à saveurs pour le fermer.

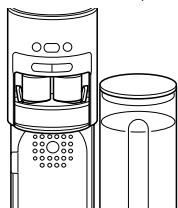

CONFIGURATION DE VOTRE SYSTÈME DE BOISSONS NINJA THIRSTI™ (SUITE)

RETRAIT DE LA BOUTEILLE DE GOUTTES D'EAU AROMATISÉE THIRSTI

- 1 Abaissez le chariot à saveurs pour l'ouvrir.
- 2 Retirez la bouteille de gouttes d'eau aromatisée et remettez le bouchon en position fermée.



REMARQUE : Les gouttes d'eau aromatisée ont une durée de conservation de 30 jours une fois la bouteille ouverte.

REMARQUE : Il est recommandé de conserver les gouttes d'eau aromatisée dans un endroit frais et peu éclairé pour conserver davantage l'arôme, la couleur et le goût.

AVERTISSEMENT D'UNE FAIBLE QUANTITÉ DE CO₂

Lorsque le bouton devient orange, il reste environ 25 % de CO₂, soit assez pour environ 25 boissons de 350 ml. Le bouton restera orange jusqu'à ce qu'une nouvelle bouteille de CO₂ soit installée et que l'indicateur soit remis à zéro.

Une fois qu'une nouvelle bouteille de CO₂ a été installée, réinitialisez l'indicateur en appuyant sur le bouton et en le maintenant enfoncé pendant 3 secondes ou jusqu'à ce qu'il passe de l'orange au blanc.

REMARQUE : Ne réinitialisez l'indicateur que lorsqu'une nouvelle bouteille a été installée.

REMARQUE : Utilisez uniquement les bouteilles de CO₂ Ninja Thirsti pour obtenir les meilleurs résultats de gazéification.

REMPLACEMENT DE LA BOUTEILLE DE CO₂

- 1 Ouvrez la porte d'accès au CO₂ à l'arrière de l'appareil et faites pivoter la bouteille de CO₂.
- 2 Tournez lentement la bouteille de CO₂ vers la gauche jusqu'à ce qu'elle se détache de l'appareil.
- 3 Suivez les instructions d'installation pour installer une nouvelle bouteille de CO₂.
- 4 Appuyez sur le bouton et maintenez-le enfoncé pendant 3 secondes. Lorsque le bouton s'allume en blanc ou qu'un bip se fait entendre, le CO₂ a été réinitialisé pour indiquer avec précision lorsque la gazéification est faible.

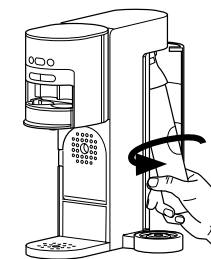

REMARQUE : Utilisez uniquement les bouteilles de CO₂ Ninja Thirsti.

UTILISATION DU PANNEAU DE COMMANDE

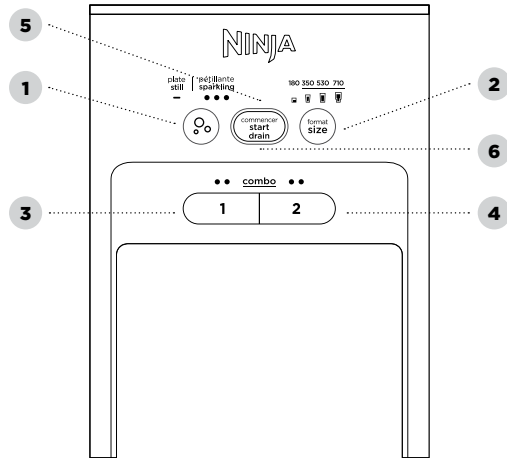

- 1 Bouton d'intensité de gazéification
* Le nombre de niveaux de gazéification varie selon le modèle.
- 2 Bouton de format
- 3 Bouton d'intensité de Saveur 1
- 4 Bouton d'intensité de Saveur 2
- 5 Bouton Start (commencer)
- 6 Bouton Drain (égoutter)
Lorsque le bouton Drain (égoutter) clignote, appuyez sur le bouton Start (commencer) pour continuer

UTILISATION DU SYSTÈME DE BOISSONS NINJA THIRSTI™

LISTE DE VÉRIFICATION DE LA CONFIGURATION

- 1 Le système de boissons Ninja Thirsti est branché.
- 2 La bouteille de CO₂ est bien installée.
- 3 Le réservoir est rempli d'eau froide et placé sur la station de recharge.
- 4 Les bouteilles de gouttes d'eau aromatisée souhaitées sont installées.
- 5 Placez toujours un récipient sur le plateau d'égouttage lors de la distribution de l'eau.

PRÉPARATION DES BOISSONS

- 1 Appuyez sur le bouton pour alterner entre les options Low, Medium ou High Sparkling (gazéification faible, moyenne ou élevée).
- 2 Appuyez sur le bouton pour sélectionner le volume de distribution de 180 ml, 350 ml, 530 ml ou 710 ml.
- 3 Appuyez sur le bouton ou sur le bouton pour alterner entre les forces No Flavor (sans saveur) (0 DEL allumée), Classic Flavor (saveur classique) (1 DEL allumée) et Bold Flavor (saveur audacieuse) (2 DEL allumées).
- 4 Appuyez sur le bouton pour commencer à préparer des boissons.
- 5 Le voyant de distribution de boissons s'allume pendant que la boisson est en cours de distribution. Une fois la boisson terminée, le voyant s'éteint et un signal sonore retentit.
- 6 N'ouvrez pas le chariot à saveurs et ne déplacez pas l'appareil pendant un cycle.

REMARQUE : La combinaison de deux saveurs **N'est PAS** disponible lorsque le format de distribution de 180 ml est sélectionné.

REMARQUE : Videz toujours le bac d'égouttage avant ou dès que l'indicateur orange « full » (plein) s'affiche.

NUTRITION ET DOSAGE DES CAPSULES DE SAVEUR THIRSTI

TABLEAUX DE DOSAGE DES CAPSULES DE SAVEURS THIRSTI

REMARQUE : Lorsque vous préparez une boisson combinée contenant deux gouttes d'eau aromatisée différentes, chaque saveur est dosée à 50 %, ce qui vous permettra d'obtenir la boisson combinée parfaite à tout coup. Lorsque la saveur passe de l'intensité classique (DEL unique) à l'intensité audacieuse (deux DEL), la distribution de la saveur augmente de 40 %.

DOSAGE D'UNE TOUCHE DE SAVEUR (ml)*

Formats (ml)	180	350	530	710
Simple (Intensité classique)	1,8	3	4,5	6
Simple (Intensité audacieuse)	2,5	4,2	6,3	8,4
Combinaisons (Intensité classique)	—	1,8	2,25	3
Combinaisons (Intensité audacieuse)	—	2,1	3,2	4,2

DOSAGE DES SAVEURS HYDRATE (HYDRATER) (ml)*

Formats (ml)	180	350	530	710
Simple (Intensité classique)	1,8	3,6	5,4	7,2
Simple (Intensité audacieuse)	2,5	5,0	7,6	10,1
Combinaisons (Intensité classique)	—	1,8	2,7	3,6
Combinaisons (Intensité audacieuse)	—	2,5	3,8	5,0

DOSAGE DES SAVEURS VITAMINS (B) (VITAMINES [B]) (% VQ)*

Formats (ml)	180	350	530	710
Simple (Intensité classique)	5 %	10 %	15 %	20 %
Simple (Intensité audacieuse)	7 %	14 %	21 %	28 %
Combinaisons (Intensité classique)	—	5 %	7,5 %	10 %
Combinaisons (Intensité audacieuse)	—	7 %	10,5 %	14 %

DOSAGE DES SAVEURS ENERGY (mg CAFFEINE)*

Formats (ml)	180	350	530	710
Simple (Intensité classique)	25.0	50.0	75.0	100.0
Simple (Intensité audacieuse)	35.0	70.0	105.0	140.0
Combinaisons (Intensité classique)	—	25	37.5	50
Combinaisons (Intensité audacieuse)	—	33.3	50.0	66.7

*** AVERTISSEMENT :** Les tableaux ci-dessus indiquent le dosage cible et peuvent changer en fonction de la variation de l'appareil.
Le nombre de niveaux de saveur par modèle peut varier.

NETTOYAGE ET ENTRETIEN

PIÈCES ALLANT AU LAVE-VAISSELLE

Le plateau d'égouttage et le bac d'égouttage peuvent aller au lave-vaisselle dans le panier supérieur.

NETTOYAGE DU RÉSERVOIR D'EAU

Videz le réservoir et retirez l'indicateur d'eau froide. Nettoyez avec de l'eau tiède savonneuse. Pour la nettoyer plus en profondeur, nous vous recommandons d'utiliser une brosse en mousse douce.

NETTOYAGE DE LA CHAMBRE DE MÉLANGE

Retirez la chambre de mélange et nettoyez-la avec de l'eau chaude savonneuse au besoin.

NETTOYAGE DU CHARIOT À SAVEURS

Pour nettoyer le chariot à saveurs, utilisez un chiffon humide et essuyez-le délicatement. Nous recommandons un nettoyage mensuel.

CYCLE DE NETTOYAGE

Il est recommandé d'effectuer un cycle de nettoyage sur votre système de boissons Ninja Thirsti™ tous les mois ou avant le rangement.

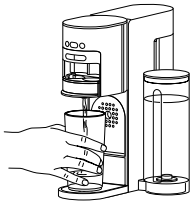

- 1 Retirez le plateau d'égouttage et videz-le avant de commencer le cycle de nettoyage.
- 2 Créez une solution de nettoyage en combinant 350 ml d'eau et 350 ml de vinaigre blanc dans le réservoir d'eau.
- 3 Placez le réservoir d'eau avec la solution de nettoyage sur la station de recharge.
- 4 Placez un grand récipient (710 ml) sur le plateau d'égouttage.
- 5 Pour démarrer le cycle de nettoyage, maintenez simultanément enfoncés le bouton (P) et le bouton (C) pendant 3 secondes.
- 6 Une fois le cycle de nettoyage terminé, videz le reste de la solution de nettoyage et rincez le réservoir d'eau.

REMARQUE : Le cycle de nettoyage peut durer environ 15 minutes.

- 7 Remplissez le réservoir d'eau avec 710 ml d'eau fraîche et répétez le cycle de nettoyage pour rincer le vinaigre présent dans l'appareil.

IMPORTANT : **NE** retirez **JAMAIS** le récipient de 710 ml à aucun moment pendant le cycle de nettoyage.

CO₂ ÉCHANGE DE BOÎTE



Scannez le code QR ci-dessous et inscrivez-vous au Club de recharge Thirsti CO₂ pour ne jamais manquer de bulles!

EXPLOREZ PLUS DE 20 SAVEURS À TRAVERS PLUSIEURS BOIRE DES LIGNES!



Essayez de nouvelles saveurs et réorganisez vos favoris en scannant le code QR ci-dessous!

ACCESSOIRES

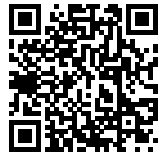

Magasinez les bouteilles de réapprovisionnement et les accessoires du système de boissons Thirsti!



**Bouteille de CO₂
Ninja Thirsti
de 60 L**

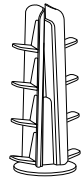

**Rangement 360°
pour gouttes d'eau
aromatisée Ninja Thirsti**



**Bouteille de voyage
Ninja Thirsti**



**Gouttes d'eau
aromatisée
Ninja Thirsti**

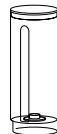

**Réservoir d'eau Ninja
Thirsti de 1 420 ml**

CONSEILS UTILES

CONSEILS SUR LE SYSTÈME

- **NE** mettez **JAMAIS** le réservoir d'eau ou les gouttes d'eau aromatisée dans le congélateur.
- Rangez **TOUJOURS** le réservoir d'eau au réfrigérateur pour obtenir de l'eau froide, prête à être gazéifiée.
- Réglez votre réfrigérateur à 37°F (3°C) pour vous assurer que l'eau atteindra la température froide optimale.
- Videz **TOUJOURS** le plateau d'égouttage avant ou dès que l'indicateur orange « full » (plein) est visible.

CONSEILS POUR LA PRÉPARATION DES BOISSONS

- Plus l'eau est froide, plus la gazéification est élevée. Une gazéification plus élevée rehausse la douceur et la saveur des gouttes d'eau aromatisée.
- Chaque bouteille de CO₂ de 60 L permet de préparer 50 à 100 boissons de 350 ml, selon le niveau de gazéification.

COMMENT PUIS-JE DÉSACTIVER MON SYSTÈME DE BOISSONS NINJA THIRSTI™?

- Le système de boissons Thirsti passe en mode veille après 10 minutes de non-utilisation. Pour réactiver le système, appuyez sur n'importe quel bouton.
- Pour arrêter complètement le système de boissons Thirsti, débranchez l'appareil.

POURQUOI MON APPAREIL NE PRODUIT-IL PAS DE GAZ?

- Assurez-vous que la bouteille de CO₂ est entièrement installée à l'intérieur de la porte d'accès au CO₂. Si la bouteille peut encore tourner vers la droite, continuez à la tourner jusqu'à ce qu'elle ne puisse plus tourner.
- Utilisez uniquement les bouteilles de CO₂ Ninja Thirsti, les autres bouteilles vissées pourraient ne pas être compatibles.

COMMENT PUIS-JE PASSER EN MODE DE GAZÉIFICATION ULTRA-FAIBLE?

- Utilisez une gazéification ultra-faible pour obtenir une boisson très peu gazéifiée. Pour lancer la fonction de gazéification ultra-faible, maintenez le bouton (☺) et le bouton (☐) enfoncé. Un voyant à DEL de gazéification clignote pour confirmer que l'état de gazéification ultra-faible a été activé. L'option de gazéification ultra-faible s'éteint lorsqu'un autre niveau de gazéification est choisi ou lorsque l'appareil est débranché et rebranché.

POURQUOI LE BOUTON (☺) EST-IL ORANGE?

- Le bouton (☺) devient orange pour indiquer que le niveau de CO₂ est faible. Lorsque le bouton devient orange, il y a suffisamment de CO₂ pour environ 25 boissons de 350 ml.
- Après avoir installé une nouvelle bouteille, référez-vous à la page 5 pour les instructions concernant la réinitialisation de l'indicateur de niveau faible de CO₂.

AVEZ-VOUS TERMINÉ VOTRE CYCLE EN APPUYANT SUR LE BOUTON COMMENCER?

- Si vous appuyez sur le bouton Commencer pendant un cycle, l'article vous demandera de vidanger le système. Vous trouverez ci-dessous les instructions relatives à la réalisation d'une distribution de drainage.

POURQUOI MON APPAREIL AFFICHE-T-IL « DRAIN » (ÉGOUTTER)?

- Si le dernier cycle de distribution a été interrompu, l'eau doit être vidangée de l'appareil. Placez une tasse sous la buse et appuyez sur le bouton Commencer pour permettre à la fonction de distribution de drainage de se terminer. L'appareil doit être réglé à la fonction de distribution de drainage avant qu'une autre boisson puisse être préparée. Il faudra environ 30 secondes pour terminer la fonction de distribution de drainage.

POURQUOI MON APPAREIL NE FONCTIONNE-T-IL PAS?

- Vérifiez que la chambre de mélange est installée dans le chariot à saveurs et en position relevée.
- Assurez-vous que l'appareil est branché sur une prise de courant fonctionnelle. Le panneau d'affichage s'allume lorsqu'une source d'alimentation est détectée.
- Assurez-vous que de l'eau a été ajoutée au réservoir d'eau et que la station de recharge n'est pas obstruée.

POURQUOI NE PUIS-JE PAS PRÉPARER UNE BOISSON COMBINÉE EN SÉLECTIONNANT LE FORMAT DE 180 ml?

- La fonction de combinaison n'est disponible que lorsqu'un format de 350 ml, 530 ml ou 710 ml est sélectionné.

LE VOYANT D'AFFICHAGE DES BOISSONS CLIGNOTE.

- Une erreur est survenue. Débranchez l'appareil et remettez le réservoir d'eau en place, en vous assurant qu'il est rempli. Attendez 30 secondes avant de le rebrancher. Si le problème persiste, communiquez avec le service à la clientèle de Ninja.

IL N'Y A PAS OU IL Y A PEU DE SAVEUR DANS LA BOISSON.

- Retirez les gouttes d'eau aromatisée du chariot à saveurs et assurez-vous qu'il n'est pas vide. Lorsque la bouteille d'eau aromatisée est vide, elle est légère et ne contient qu'une quantité minimale de saveur.
- Installez les bouteilles de gouttes d'eau aromatisée dans le chariot à saveurs, en vous assurant qu'elles sont bien en place et que la chambre de mélange est en position relevée. Réglez l'intensité de la saveur correspondante sur le panneau d'affichage sur Classic (saveur classique) ou Bold (saveur audacieuse).

POURQUOI L'EAU ÉCLABOUSSE-T-ELLE?

- Un peu d'éclaboussures est normal. Utilisez le plateau à tasses, si possible, pour réduire la distance entre la tasse et la sortie de distribution.

POURQUOI MON SYSTÈME CLIGNOTE-T-IL DE DIFFÉRENTES COULEURS LORSQUE J'OUVRE LE CHARIOT À SAVEURS?

- L'appareil Ninja Thirsti est doté d'un système innovant de détection de gamme de saveurs. Le clignotement se produit pour indiquer à la machine de distribuer la bonne quantité de liquide en fonction du type de bouteille de gouttes d'eau aromatisée installée.

DES QUESTIONS?

- 1 855 427-5130

GARANTIE LIMITÉE D'UN (1) AN

La garantie limitée d'un (1) an s'applique aux achats effectués auprès des détaillants autorisés de **SharkNinja Operating LLC**. La garantie s'applique uniquement au premier propriétaire et au produit original et n'est pas transférable.

SharkNinja garantit ce produit contre toute défectuosité de matériau ou de main-d'œuvre pour une période d'un (1) an à compter de la date d'achat, dans le cadre d'un usage domestique normal et si le produit est entretenu conformément aux exigences décrites dans le guide de l'utilisateur, sujet aux conditions, aux exclusions et aux exceptions ci-dessous.

Qu'est-ce qui est couvert par cette garantie?

- L'appareil d'origine et/ou des pièces inusables considérés comme défectueux, à la seule discrétion de SharkNinja, seront réparés ou remplacés jusqu'à un (1) an à compter de la date d'achat initiale.
- Dans le cas d'un remplacement de l'appareil, la garantie prendra fin six (6) mois après la date de réception de l'appareil de remplacement ou pendant le reste de la période de garantie existante, selon la période la plus longue. SharkNinja se réserve le droit de le remplacer par un appareil de valeur égale ou supérieure.

Qu'est-ce qui n'est pas couvert par cette garantie?

- L'usure normale des pièces (comme les contenants de mélange, les couvercles, les tasses, les lames, les marmites amovibles, les grilles, les moules et les bases de mélangeur, etc.) qui nécessitent un entretien ou un remplacement périodique afin d'assurer le bon fonctionnement de votre appareil n'est pas couverte par cette garantie. Vous pouvez faire l'achat de pièces de rechange en visitant le ninjakitchen.ca/fr/page/parts-and-accessories.
- La garantie ne s'applique pas aux appareils utilisés de façon abusive ou à des fins commerciales.
- Les dommages causés par une mauvaise utilisation, un abus, une négligence lors de la manipulation, un manquement à l'entretien nécessaire (par exemple : le fait de ne pas laisser le bloc moteur à l'abri de renversements d'aliments et d'autres débris), ou un dommage dû à une mauvaise manipulation pendant le transport.
- Les dommages indirects et accessoires.
- Les défectuosités causées par des réparateurs non autorisés par SharkNinja. Ces défectuosités incluent les dommages causés lors du processus d'expédition, de modification ou de réparation du produit SharkNinja (ou de l'une de ses pièces) lorsque la réparation est effectuée par un réparateur non autorisé par SharkNinja.
- Les produits achetés, utilisés ou mis en fonction à l'extérieur de l'Amérique du Nord.

Comment obtenir du service

Si votre appareil ne fonctionne pas comme il le devrait lors d'un usage domestique normal pendant la période de garantie, visitez le support.ninjakitchen.ca/hc/fr-ca pour obtenir de l'information sur les soins et entretien du produit que vous pouvez effectuer vous-même. Nos spécialistes du service à la clientèle sont aussi disponibles au **1 855 427-5130** pour de l'assistance sur les produits et les options de garantie de service offertes, y compris la possibilité de passer à nos options de garantie de service VIP pour certaines catégories de produits. Afin que nous puissions mieux vous aider, veuillez enregistrer votre produit en ligne à ninjakitchen.ca/fr/register/guarantee et ayez le produit à portée de main lorsque vous appelez.

SharkNinja assumera les frais de retour de l'appareil à nos sites par le consommateur en vue de la réparation ou du remplacement de l'appareil. Un montant de 20,95 \$ (sujet à modification) sera facturé lorsque SharkNinja expédiera l'appareil réparé ou remplacé.

Comment présenter une demande de service sous garantie

Veillez noter que vous devez téléphoner au **1 855 427-5130** pour soumettre une réclamation au titre de la garantie. Vous aurez besoin du reçu comme preuve d'achat. Un spécialiste du service à la clientèle vous fournira les directives d'emballage et de retour. Nous vous demandons également d'enregistrer votre produit en ligne à ninjakitchen.ca/fr/register/guarantee et d'avoir le produit à portée de main lorsque vous appelez, afin que nous puissions mieux vous aider.

De quelle manière les lois d'État s'appliquent-elles?

Cette garantie vous accorde des droits légaux spécifiques et vous pouvez aussi bénéficier d'autres droits qui varient d'une province ou d'un État à l'autre. Certains États américains ou certaines provinces Canadiennes n'acceptent pas l'exclusion ou la limitation de dommages accessoires ou indirects, ce qui fait que cette disposition peut ne pas s'appliquer à votre cas.